



YalePT

Series B

- DE - Original Betriebsanleitung (gilt auch für Sonderausführungen)
- EN - Translated Operating Instructions (Also applicable for special versions)
- FR - Traduction de mode d'emploi (Cela s'applique aussi aux autres versions)
- ES - Instrucciones de Servicio Traducida (También válido para diseños especiales)
- IT - Traduzione delle istruzioni per l'uso originali (valide anche per versioni speciali)
- NL - Originele gebruiksaanwijzing (geldt ook voor speciale modellen)
- HU - Fordított üzemeltetési útmutató (a speciális kivitelre is érvényes)
- RO - Instrucțiuni de utilizare (sunt valabile și pentru versiunile speciale)
- SK - Originálna prevádzková príručka (platná aj pre špeciálne vybavenia)
- TR - Orijinal Kullanım Kılavuzu (özel tipler için de geçerlidir)
- PL - Instrukcja obsługi tłumaczona z języka niemieckiego (dotyczy także wersji specjalnych)
- RU - Перевод руководства по эксплуатации (действительно также для специальных исполнений)

Hakenmaße / Hook dimensions / Dimensions du crochet						
PT		800	1600	3200	6300	
Haken/Drehpunkt / Hook opening	A _h	[mm]	240	310	350	460
Querschnitt des Crochet / Hook cross-section	B _h	[mm]	26,4	34,1	38,5	50,6
Max. Hubhöhe / Hook with	b _h	[mm]	13,0	20,0	24,0	43,0
Länge des Crochet / Hook height	b _h	[mm]	12,4	19,0	22,8	40,9
Max. Hubhöhe / Hook height	b _h	[mm]	21,0	27,0	36,0	53,0
Hakenabstand des Crochet / Hook distance	A _h	[mm]	20,0	25,7	34,2	52,4

Tab. 3

Prüfung der Bremse

Bei Aufstellungen (z.B. defekten Fricklöschschienen) ist sofort mit dem Hersteller Rücksprache zu halten. Alle Bauteile der Bremse sind auf Verschleiß, Beschädigungen, Verformungen durch Überhitzung und Funktionen hin zu überprüfen. Fricklöschschienen unbedingt frei von Fett, Öl, Wasser und Schmutz reinigen. Die Verformung der Fricklöschschienen ist zu überprüfen.

Reparaturen dürfen nur von autorisierten Fachwerkstätten, die Original Yale Ersatzteile verwenden, durchgeführt werden. Nach einer Reparatur sowie nach längerer Standzeit ist das Hebezeug vor der Wiederbenutzung erneut zu prüfen.

Die Prüfungen sind vom Betreiber zu veranlassen.

TRANSPORT, LAGERUNG, AUSSERBETRIEBNAHME UND ENTSORGUNG

Beim Transport des Gerätes sind folgende Punkte zu beachten:

- Gerät nicht stützen oder werfen, immer vorsichtig absetzen.
- Die Lastseile sind so zu transportieren, dass sie sich nicht verketten kann und sich keine Schlaufen bilden können.
- Geeignete Transportmittel verwenden. Diese richten sich nach den örtlichen Gegebenheiten.

Bei der Lagerung oder der vorübergehenden Aussenbetriebnahme des Gerätes sind folgende Punkte zu beachten:

- Das Gerät in einem sauberen und trockenen Ort lagern.
- Das Gerät (inkl. aller Bauteile vor Verschmutzung, Feuchtigkeit und Schäden durch eine geeignete Abdeckung schützen.
- Haken vor Korrosion schützen.
- Die Kette mit ein wenig Schmierfett zu überziehen.

ACHTUNG: Es ist dafür Sorge zu tragen, dass kein Schmierfett in den Bremsraum gelangt. Ein Versagen der Bremse kann die Folge sein.

- Da bei Temperaturen unter 0 °C die Bremsenschleifen vereisen können, sollte das Gerät mit geschlossener Bremse gelagert werden. Hierzu den Umschalthebel auf Heben (1) stellen und mit dem Handhebel bei gleichzeitigen Festhalten des Lasthebans runnen.
- Setzt das Gerät nach der Aussenbetriebnahme wieder zum Einsatz kommt, ist es zuvor einer erneuten Prüfung durch eine befähigte Person zu unterziehen.

Entsorgung

Nach Aussenbetriebnahme sind die Teile des Gerätes entsprechend den gesetzlichen Bestimmungen der Wiederverwertung zuzuführen bzw. zu entsorgen.

Weitere Informationen und Betriebsanleitungen zum Download sind unter www.cmc.eu zu finden!

Beschreibung	Description	Description
1 Trählein	1 To hook	1 Crochet de suspension
2 Schwenkmechanismus	2 Hook with swing	2 Support de levage
2 Gehäuse	2 Housing	2 Carcasse de levage
3 Lastkette	3 Chain	3 Chaîne de charge
4 Unterflache	4 Bottom block	4 Murfite
5 Lasthaken	5 Load hook	5 Crochet de charge
6 mit Winkelhaken	6 Hook with angle hook	6 Crochet de levage
6 Handbolz	6 Hand bolt	6 Vis de manoeuvre
7 Schwalbenschwanz	7 Tail on hook	7 Lancer renneuse
8 Handbolz	8 Hand bolt	8 Lancer de manoeuvre
9 Kettenstange	9 Chain stop	9 Arrêt de chaîne

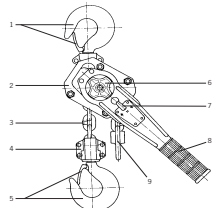

PT		800	1600	3200	6300
Hubhöhe / Capacity / Capacité	Hub	800	1600	3200	6300
Netto Lastvermögen / Number of blocks lifted	Net	2	4	8	16
Bruttolast bis zum Heben / Gross load to be lifted	Gross	1600	3200	6400	12600
Hubhöhe mit 4 x 4 x 2 / Chain dimension 4 x 4 x 2	Hub	5,6 x 17,3	7,1 x 23,2	9,6 x 27,2	9,6 x 27,2
Hubhöhe mit 4 x 4 x 2 / Chain dimension 4 x 4 x 2	Hub	290	330	440	580
Hubhöhe mit 4 x 4 x 2 / Chain dimension 4 x 4 x 2	Hub	235	310	370	510
Hubhöhe mit 4 x 4 x 2 / Chain dimension 4 x 4 x 2	Hub	260	300	360	500
Hubhöhe mit 4 x 4 x 2 / Chain dimension 4 x 4 x 2	Hub	5,5	6,6	16,0	31,0
Hubhöhe mit 4 x 4 x 2 / Chain dimension 4 x 4 x 2	Hub	800	1600	3200	6300
Hubhöhe mit 4 x 4 x 2 / Chain dimension 4 x 4 x 2	Hub	26,0	30,0	36,0	50,0

Tab. 1

EN - Translated Operating Instructions (Also applicable for special versions)

INTRODUCTION

Products of CMCO Industrial Products GmbH have been built in accordance with the state-of-the-art and generally accepted engineering standards. Nonetheless, incorrect handling when using the products may cause dangers to life and limb of the user or third parties and/or damage to the hoist or other equipment. The operating company is responsible for the proper and professional instruction of the operating personnel. For this purpose, all operators must read these operating instructions carefully prior to the initial operation. These operating instructions are intended to acquaint the user with the product and to inform him of the full extent of its intended capabilities. The operating instructions contain important information on how to operate the product in a safe, correct and economic way. Acting in accordance with these instructions helps to avoid dangers, reduce repair and downtime and to increase the reliability and lifetime of the product. The operating instructions must always be available at the place where the product is operated. Apart from the operating instructions, the relevant prevention act valid for the respective country and area where the product is used, the commonly accepted regulations for safe and professional work must also be adhered to. The personnel responsible for operation, maintenance or repair of the product must read, understand and follow these operating instructions. The indicated protective measures will only provide the necessary safety, if the product is operated correctly and installed and/or maintained according to the instructions. The operating company is committed to ensure safe and trouble-free operation of the product.

CORRECT OPERATION

The unit is used for lifting, lowering, pulling and tensioning of loads. The unit is also suitable for lashing of loads on trucks etc. on public roads according to EN 12195. Tensioning tools, ITF and valid SHP, which are indicated on the identity plate, must be taken into account (i.e. Tab. 1).

ATTENTION: The unit may only be used in situations in which the load carrying capacity of the device and/or the supporting structure does not change with the load position.

Any different or exceeding use is considered incorrect. Columbus McKinnon Industrial Products GmbH will not accept any liability for damage resulting from such use. The risk is borne by the user or operating company alone. The load capacity indicated on the unit is the maximum working load in (WLL) that may be lifted. If the hoist is to be used for frequent lowering from large heights or in limited operation, first consult the manufacturer for advice before proceeding. The top hook and the load hook of the unit must be in a vertical line above the load centre of gravity (S) when the unit is lifted, in order to avoid load swing during the lifting process. The selection and calculation of the appropriate supporting structure are the responsibility of the operating company.

The attachment point and its supporting structure must be designed for the maximum load to be expected (deadweight) of the unit + load capacity. The operator must ensure that the hoist is supported by a competent person that makes it possible to release the load hook from the chain in any case.

The operator may start moving the load only after it has been attached correctly and all persons are clear of the danger zone. It is not allowed personnel to stand under a suspended load. All lifted or damped load must not be left unattended or remain lifted or clamped for a longer period of time.

The hoist may be used at ambient temperatures between -10° and +50°C. Consult the manufacturer in the case of extreme working conditions.

ATTENTION: Before use at ambient temperatures of less than 0 °C, check the brake for freezing by lifting and lowering a small load 2 - 3 times.

Prior to operation of the hoist in special atmospheres (high humidity, salty, caustic, alkaline or handling hazardous goods (e.g. molten components, radioactive materials), inspect the manufacturer for advice.

For attaching a load, only approved and certified lifting tackle must be used. Correct operation involves compliance with the operating instructions and in addition also compliance with the maintenance instructions. In case of functional defects or abnormal operating situation, stop using the hoist immediately.

INCORRECT OPERATION (List not complete)

Do not exceed the rated load capacity (WLL) of the unit and/or the suspension and the supporting structure. The unit must not be used for pulling free loaded loads. It is also prohibited to allow loads to drop when the chain is in a slack condition (danger of chain breakage). Removing or covering labels (e.g. by adhesive labels), warning information signs or the identity plate is prohibited.

When transporting loads ensure that the load does not swing or come into contact with other objects.

The load must not be moved into areas which are not visible to the operator. If necessary, he must ensure he is given help.

Driving the unit with a material not allowed. The lever must not be extended. Only original hand levers must be used. The unit must never be operated with more than the power of a person.

Welding on hook and load chain is strictly forbidden. The load chain must never be used as a ground connection during welding.

Never attach the load to the tip of the hook. The lifting tackle must always be seated in the saddle of the hook.

Do not use the chain stop as an operational limit device. Turning of loads under normal operating conditions is not allowed, as the bottom blocks of the hoists are not designed for this purpose. If loads must be turned in both directions, an anti-twist device must be used or the manufacturer must be consulted. Only one load lifting attachment may be suspended in all load hook of the hoist.

Do not allow the unit to fall from a large height. Always place it properly on the ground. The unit must not be used in potentially explosive atmospheres.

ASSEMBLY

Inspection of the attachment point

The attachment point for the hoist must be selected so that the supporting structure to which it is to be fitted has sufficient stability and to ensure that the expected forces can be safely absorbed. The unit must align freely also under load in order to avoid impermissible additional deformations.

The selection and calculation of the appropriate supporting structure are the responsibility of the operating company.

Inspection Before Initial Operation

Before initial operation, before the first use and after substantial changes, the product including the supporting structure must be inspected by a competent person. The inspection must consist of a visual inspection and also assessment of performance. These inspections are intended to establish that the hoist is in a safe condition, has been set up appropriately and is ready for operation and that any defects or damage are detected and eliminated, as required.

Competent persons may be, for example, the maintenance engineers of the manufacturer or the supplier. However, the company may also assign performance of the inspection to its own appropriately trained specialist personnel. Before starting the unit into operation, check functioning of the chain drive in unloaded condition.

Inspection Before Starting Work

Before starting work, inspect the unit including the suspension, equipment and supporting structure for visual defects, e.g. deformations, superficial cracks, wear and corrosion marks. In addition, also test the brake and check that the hoist and the load are correctly attached.

Checking the brake function

Before starting work, always check operation of the brake: To do this, lift, pull or tension and/or lower or release a load over a short distance with the unit. When the hand lever is released, the load must be held in any position. This check is intended to ensure that even at temperatures below 0°C, the brake is not frozen. Repeat it at least twice, before starting further work.

ATTENTION: If the brake does not function properly, the unit must be immediately taken out of service and the manufacturer must be contacted!

Inspection of the attachment point

The attachment point for the hoist must be selected so that the supporting structure to which it is to be fitted has sufficient stability and to ensure that the expected forces can be safely absorbed.

The unit must align freely also under load in order to avoid impermissible additional deformations. The selection and calculation of the appropriate supporting structure are the responsibility of the operating company.

Inspection of the load chain

Check the load chain for sufficient lubrication and check for external defects, deformations, superficial cracks, wear and corrosion marks.

Inspection of the chain stop

The chain stop must always be fitted to the loose chain end. There must be no wear or incorrect alignment.

Inspection of the top hook and load hook

The top hook, load hooks must be checked for cracks, deformations, damage, wear and corrosion marks. The safety latch must move freely and be fully functioning.

Inspection of chain reeling in the bottom block

All units with two or more chain falls must be inspected before initial operation to ensure that the load chain is not twisted or kinked. The chain of hoists with two or more falls must become reeled in the bottom block in a regular way, for example. When reeling the chain, make sure that the chain is reeved correctly. The chain will wear out fast otherwise.

Only fit load chains which have been approved by the manufacturer. Non-compliance with this specification will render the legal warranty or guarantee void with immediate effect.

Function check

Before start-up, check that the chain drive is working in the unloaded condition.

OPERATION

Installation, service, operation

Operators delegated to install, service or independently operate the hoist must have suitable training and be competent. Operators are to be specifically nominated by the company and must be familiar with all relevant safety regulations of the country of use.

Releasing the chain

Turn pawl rod lever to neutral (central) position. The chain can now be pulled in both directions and the load chain fall will be quickly tensioned.

Attention: The minimum load to engage the automatic brake lies between 30 and 45 kg.

Lifting the load

Turn pawl rod lever to the lifting position "1" and lock it. Operate hand lever with a pumping action. If lock is stopped write the hoist is under load, the pawl rod lever must remain in the lifting "1" position.

Lowering the load

Turn pawl rod lever to the lowering position "2" and lock it. Operate hand lever with a pumping action.

Brake jamming

If a hoist, which is under load, is suddenly relieved of load pressure, e.g. by lifting off the load or when pulling down walks, and lowering has not been initiated first, the brake will remain locked. The brake will also lock if the load hook with the bottom block is pulled too lightly against the housing.

Releasing the jammed brake

Turn pawl rod lever to the lowering position "1" and operate hand lever with a vigorous effort. If the brake is jammed or extremely tight, it can be released by striking the hand lever.

Yale overload protection device (optional)

The overload protection device is set to approx. 25% (±15%) overload. Its adjustment must only be carried out by a competent person. When the load limit is exceeded, the overload protection device is activated and prevents further lifting of the load, lowering is still possible.

INSPECTION, SERVICE & REPAIR

According to national and international accident prevention and safety regulations lifting equipment must be inspected:

- in accordance with the risk assessment of the operating company prior to initial operation
- before the unit is put into operation again following a shut down after substantial changes
- however, at least once per year, by a competent person.

ATTENTION: Actual operating conditions (e.g. operation in galvanizing facilities) can dictate shorter inspection intervals.

Repair work may only be carried out by a specialist workshop that uses original Yale spare parts. The inspection (mainly consisting of a visual inspection and a function check) must only be carried out by a competent person.

The condition of the unit, suspension, equipment and supporting structure with regard to damage, wear, corrosion or any other alterations. Initial operation and recurring inspections must be documented (e.g. in the CMCO works certificate of compliance).

If required, the results of inspections and appropriate repairs must be documented (e.g. in the CMCO works certificate of compliance). If the hoist (in 11 lifting units) is fitted on or in a trolley and if the hoist is used to move a lifted structure in one or several directions it shall be considered to be a crane and the further inspections must be carried out, as required. Paint damage should be touched in after 10 years of corrosion. All joints and sliding surfaces should be cleaned and greased. The unit must be given an annual overhaul after 10 or 15 years, at the latest. In particular, check the dimensions of the load chain, the load hook and the top hook.

ATTENTION: After the replacement of components, a subsequent inspection by a competent person is obligatory!

Inspection of the load chain (acc. to DIN 685-5)

Load chains must be inspected for mechanical damage at annual intervals, however after 50 operating hours, at the latest. Inspect the load chain for sufficient lubrication and check for external defects, deformations, superficial cracks, wear and corrosion marks. Round-section steel chains must be replaced when the original nominal thickness 'd' on the chain link with the worst wear has been reduced by more than 10% or when the chain has elongated over one pitch 'p' by 5% or over 11 pitches (11 x p) by 3%. Nominal dimensions and wear limits are shown in table 2. If one of the limit values is broken, the chain must be replaced.

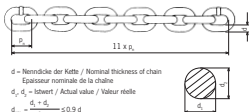

d = Nennweite der Kette / Nominal thickness of chain

Ecartance normale de la chaîne

d₁ = 0,1mm / Actual value / Value réelle

d₂ = 0,9mm

ES - Instrucciones de Servicio Traducida (También válido para diseños especiales)

INTRODUCCIÓN

Los productos de CMCO Industrial Products GmbH han sido fabricados de acuerdo con los estándares de ingeniería más avanzados. Sin embargo, un manejo incorrecto de los productos puede ocasionar pérdida de muerte o de lesiones en los miembros en el usuario o en terceros personas así como el potencial de una propiedad. La empresa usuaria es responsable de la instalación especializada y profesional del personal usuario. Para este propósito, todos los operarios deben leer detenidamente estas instrucciones de funcionamiento antes del uso de los productos. Las instrucciones de funcionamiento familiarizar al usuario con el producto y permitirle usarlo al máximo de su capacidad. Las instrucciones de funcionamiento importante sobre cómo manejar el producto de forma segura, correcta y económica. Actuar de acuerdo a estas instrucciones ayuda a evitar peligros, reduce costos de reparación y tiempo de parada e incrementa la productividad y la vida útil del producto. Las instrucciones de funcionamiento deben estar siempre disponibles en el lugar donde se está manejando el producto. Acuerde con el fabricante de funcionamiento y las instalaciones de prevención de accidentes válidas en el país o la zona respectiva en la que se está usando el producto. Siempre ser responsable de la instalación y el mantenimiento. El personal profesional el personal responsable del manejo, y el mantenimiento o la reparación del producto debe tener y comprender estas instrucciones de funcionamiento. Las medidas de prevención indicadas solo dada la seguridad responsable, si se opera en el producto y se instala y mantiene de acuerdo a estas instrucciones. La compañía usuaria debe proporcionar a asegurar un manejo seguro y sin problemas del producto.

USO CORRECTO

El aparato permite elevar, vaciar, reducir y suetar carga. El aparato también está concebido para la seguridad de la carga, en camiones, por ejemplo en el caso de averías o de averías de los dispositivos de sujeción. La empresa usuaria cuerdas la fuerza eléctrica STF así como la fuerza manual SHF, indicadas en la placa de características (véase Tab. 1).

ATENCIÓN: El aparato se puede utilizar solamente en situaciones en las que la capacidad de carga del aparato y/o la estructura no cambie con la posición de la carga.

Cualquier uso diferente o excesivo es considerado como incorrecto. Columbus McKinnon Industrial Products GmbH no aceptará ninguna responsabilidad por cualquier daño resultante de este tipo de uso. El riesgo es asumido solamente por el usuario o la persona que usa el aparato.

La capacidad de carga indicada en la tabla en la capacidad máxima útil (CMU) que puede ser utilizada. Si hubiese que utilizar el elevador para el vaciado frecuente desde grandes alturas o en modo control de carga, habría que consultar con el fabricante previamente acerca de posibles sobrecalentamientos.

Tanto el gancho de transporte como el gancho de carga del aparato tiene que encontrarse en una vertical sobre el centro de gravedad (G) de la carga en el momento de la elevación de la carga con el fin de evitar el balanceo de la carga durante la elevación.

La selección y medición de la estructura adecuada es responsabilidad del usuario.

El punto de amarrar y su estructura tienen que diseñarse para la carga máxima esperada.

El peso muerto del aparato + capacidad de carga.

Cuando se suspenda el aparato, el operario debe asegurarse de que el elevador se pueda utilizar de forma segura y controlada, ni la carga supegar un peligro para las personas.

El operario debe permitir a mover la carga sólo después de que haya sido amarrada de forma correcta y todas las personas estén fuera de la zona de peligro.

No permita al personal operario o pasar bajo una carga suspendida.

El elevador está diseñado en temperaturas de ambiente de entre -20°C y +50 °C. Consulte con el fabricante en caso de condiciones de trabajo extremas.

ATENCIÓN: Con temperaturas ambiente bajo cero, camiones, ayudas de la utilización, si los frenos están lubricados, mediante 2 o 3 elevaciones y antes de una pequeña carga.

Antes del uso del elevador en ambientes especiales (alta humedad, salinidad, ambiente clausurado o alcalino) o en la manipulación de materiales peligrosos (por ejemplo, materiales líquidos, materiales radiactivos) consulte con el fabricante. Para el amarrar de la carga, solamente se podrán utilizar dispositivos de amarrar permitidos y comprobados. Para la utilización según lo previsto, hay que tener en cuenta las instrucciones de funcionamiento y la guía de mantenimiento. En caso de averías o ruidos anormales durante el funcionamiento, poner el elevador inmediatamente fuera de servicio.

USO INCORRECTO

Esto incluye:

No exceder la capacidad de carga máxima útil (CMU) del aparato o del mecanismo de transporte de la estructura.

El aparato no se puede utilizar para arrancar carga ligada firmemente. Asimismo, se prohíbe tirar caer una carga en la cadena de carga (peligro de rotura de cadena).

No prohibir cargar a ciertos caracoles (cañón, al, pejar, algo oncolite), advertencias a la placa de características.

Cuando se transporten cargas, hay que evitar un movimiento oscilante y que entren en contacto con otros objetos.

No se permiten trabajos de soldadura en ganchos ni cadenas de carga. No utilice la cadena de carga como tomo a tierra en trabajos de soldadura.

No se permite uso lateral, es decir, usar la carcasa o el eje de la ptoles de gancho.

No utilice la cadena de carga como cadena de amarra (seguras).

No allice un aparato cambiado sin haber consultado al fabricante.

Todo prohibido el uso del elevador para el transporte de personas.

La cadena de carga no se puede arlar o sostener con tuercas, tornillos, destornilladores o similares. Las cadenas de carga montadas firmemente en el elevador no deben ser reparadas.

No permita quitar el soporte de seguridad de los ganchos de transporte o de carga respectivamente.

No cargar los extremos de los ganchos. El dispositivo de amarra debe estar siempre en la base del gancho.

El extremo final de la cadena no se puede utilizar como limitador de carga, de acuerdo al uso previsto.

Se prohíbe arlar, sea en el uso previsto, la carga, va que la ptoles de gancho del aparato está concebido para ello. Si se tuviese que realizar un arlar, según el uso previsto, no permitir que utilicé sensores de deformación o debería consultarse con el fabricante.

En el gancho de carga del elevador solamente se puede suspender un dispositivo de transporte.

No permita que las piezas móviles.

No permita que el aparato cargue desde una gran altura. Depositar siempre debidamente sobre el suelo.

El aparato no debe ser utilizado en atmósferas potencialmente explosivas.

Montaje

Comprobación del punto de amarrar

El punto de amarrar para el elevador debe seleccionarse teniendo en cuenta que la estructura sobre la que se amarra sea lo suficientemente estable y se pueda asegurar la resistencia a las fuerzas previstas. Hay que tomar en consideración que el aparato con carga se pueda dirigir libremente, ya sea en caso contrario no usar cargas adicionales no soportables. La selección y medición de la estructura adecuada es responsabilidad del usuario.

INSPECCIONES ANTES DEL PRIMER USO

Antes del primer uso, antes de la nueva puesta en marcha y tras cambios sustanciales, el personal autorizado tiene que inspeccionar el producto, incluido su entorno. Dicha inspección comprende una inspección visual y funcional. Estas inspecciones deben asegurarse que el elevador se encuentre en estado seguro, está libre de defectos y listo para su utilización. Que cada cosa, desde el cable, se detecten daños o defectos y así como la solución.

«Sería persona cualificada aquella que, por ejemplo, se dedicase a los trabajos de mantenimiento del fabricante o del proveedor. Sin embargo, la empresa también puede contratar personal especializado formado para estos trabajos».

Antes del uso, hay que comprobar el funcionamiento sin carga del engranaje de la cadena.

INSPECCIONES ANTES DE COMENZAR EL TRABAJO

Antes de comenzar cada trabajo, hay que comprobar el medio de carga, la instalación y la estructura en cuanto a defectos y errores visuales como, por ejemplo, deformaciones, rasguños, desgaste y corrosión. Además, hay que comprobar los frenos y que el aparato y la carga estén correctamente suspendidos.

Comprobar función de frenado

Antes de iniciar el trabajo, hay que verificar el funcionamiento del freno obligatorio de paro. Hay que elevar, reducir y suetar con el aparato una carga en una distancia pequeña y volver a bajar o descargar, según corresponda. Al soltar la palanca manual tiene que mantenerse la carga en cualquier posición. Esta comprobación debe garantizar que los discos de los frenos no se congelen a la carga siguiente. Debe repetirse dos veces, como mínimo, antes de empezar con el trabajo siguiente.

ATENCIÓN: En caso de avería del funcionamiento de los frenos, debe ponerse fuera de servicio el aparato y hay que ponerse en contacto con el fabricante.

Comprobación del punto de amarrar

El punto de amarrar para el elevador debe seleccionarse teniendo en cuenta que la estructura sobre la que se elevar debe ser lo suficientemente estable y se pueda asegurar la resistencia a las fuerzas previstas. Hay que tomar en consideración que el aparato con carga se pueda dirigir libremente, ya sea en caso contrario no usar cargas adicionales no soportables. La selección y medición de la estructura adecuada es responsabilidad del usuario.

Comprobación de cadena de carga

Hay que comprobar la cadena de carga ante posibles defectos externos, deformaciones, rasguños, corrosión, desgaste y lubricación insuficiente.

Comprobación de la pieza del extremo de la cadena

La pieza del extremo de la cadena tiene que estar montada obligatoriamente siempre a los extremos suaves de la cadena. No puede haber defectos.

Comprobación del mecanismo de cadena de la polea de gancho

Hay que comprobar el gancho de transporte y de carga ante posibles rasguños, deformaciones, daños, deterioro y corrosión. El soporte de seguridad debe funcionar libremente.

Comprobación del mecanismo de cadena de la polea de gancho

Hay que comprobar la marcha de accionamiento de 0 a más o menos, tener en cuenta que la cadena de carga no está rotada o doblada. En el accionamiento de 0 o más eslingas, cualquier avería localizada en la marcha de accionamiento debe ser reparada. La sustitución de la cadena, tener en cuenta el mecanismo correcto de cadena. La soldadura de la cadena debe estar dirigida hacia fuera. El elevador se puede manejar cuando el fabricante haya autorizado. En caso de que no se atenga a esta especificación, desaparecerá la garantía de servicio y de calidad con efecto inmediato.

Comprobación del funcionamiento

Antes del uso, hay que comprobar el funcionamiento correcto sin carga del engranaje de la cadena.

FUNCIONAMIENTO / USO

Montaje, mantenimiento, servicio

El montaje, mantenimiento o el servicio independiente del elevador solamente podrán realizarlo personas autorizadas que conozcan el aparato. Tienen que haber sido autorizadas por la empresa fabricante, mantenimiento o accionamiento del aparato. Además, el usuario debe conocer la normativa alemana sobre prevención de riesgos laborales (PRL).

Activación de la cadena

Colocar la palanca de activación en posición neutral. Puede tirarse de la cadena en ambos direcciones y la eslinga de cadena de carga puede desplazarse rigidamente.

ATENCIÓN: La carga mínima para que los frenos se cierren automáticamente está entre 20 y 45 kg

Elevación de la carga

Girar la palanca de activación en dirección Elevación +* y encierrarla. Realizar movimientos de bombeo con la palanca manual. Cuando el elevador está situado bajo la carga que se trata de trabajar con esto, mantener la palanca de activación en posición Elevación +*.

Descarga de la carga

Girar la palanca de activación en dirección Bajar -* y encierrarla. Realizar movimientos de bombeo con la palanca manual.

Aristo de los frenos

Se descargan regularmente un elevador con carga descargando o derivando la carga, sin haber iniciado previamente los trabajos de baja de la carga. El freno se mantendrá cerrado. El cierre de los frenos también se lleva a cabo si se tira demasiado fuerte del gancho de carga o la polea de gancho contra la carcasa.

Soltar los frenos aristo de los frenos

Girar la palanca de activación en dirección Bajar -* y presionar de golpe. Si el aristo fue muy alto, los frenos podrán soltarse con una carga brusca sobre la palanca manual.

El seguro de sobrecarga Vite (opcional)

El seguro de sobrecarga está ajustado para una sobrecarga de aprox. 25 % (+15 %). La instalación del seguro de sobrecarga solamente podrá realizarlo una persona cualificada. Excede el límite de carga, el seguro de sobrecarga funciona para evitar la elevación de carga, mientras que si se permite una bajada.

COMPROBACION, MANTENIMIENTO Y REPARACION

De acuerdo con las normas nacionales/informaciones de seguridad y de prevención de accidentes e riesgos laborales, los elevadores tienen que:

- ser inspeccionados regularmente por la empresa usuaria;

- antes del primer uso;

- tras el primer trabajo en marcha tras haber estado parado;

- tras modificaciones fundamentales;

- tras inspeccionados, como mínimo, 1 vez anualmente por una persona cualificada.

ATENCIÓN: Las condiciones de empleo corresponden (p. 6), en el garantizado) pueden necesitar ciertos intervalos de comprobación.

Los trabajos de reparación solamente podrá realizarlos un taller especializado que utilice las piezas de recambio originales de la inspección, el mantenimiento y la comprobación del funcionamiento (señe que comprender la totalidad y la efectividad de los dispositivos de seguridad así como el estado del aparato, del medio de carga, del mecanismo de transporte, de la estructura, ello, se tendrán en cuenta daños, desgaste, corrosión y otros posibles cambios).

Las inspecciones se hacen en marcha y las inspecciones que se realicen (p. 6), en el certificado de fábrica de CMCO).

Si se requieren, habrá que demostrar los resultados de las inspecciones y de las pruebas de reparación realizadas. Si el elevador cae de 1 de peso de elevación estimado montado a un mecanismo de transporte y se quisiese mover con el elevador una carga elevada en un mecanismo de transporte, la instalación se consideraría como grúa y, en dicho caso, habría que efectuar más inspecciones.

Los trabajos de soldadura con el fin de evitar la corrosión. Lubricar libremente las articulaciones y las superficies deslizantes. Limpiar el aparato en caso de acumulación de suciedad.

Tras 10 años, como máximo, hay que someter al aparato a una revisión general. Sobre todo, la medida de la cadena de carga, del gancho de carga y del gancho de transporte requieren inspección.

ATENCIÓN: El cambio de piezas requiere obligatoriamente la inspección de una persona cualificada.

Inspección de la cadena de carga (según DIN 685-8)

La cadena de carga debe inspeccionarse anualmente o, como máximo, tras 50 horas de servicio ante posibles daños mecánicos. Hay que comprobar la cadena de carga ante posibles defectos externos, deformaciones, rasguños, corrosión, desgaste y lubricación insuficiente. Las cadenas de acero no deben tener que cambiarse al primer nominal original de 0 se reduce más de un 10 % en el estado de carga máxima más desgastado o si la cadena experimentalmente se somete a un alargamiento de 5 % o con 11 separaciones (11 x un) en alargamiento del 3%. Los valores nominales y los límites de desgaste deben tomarse de la tabla 2. Si se alcanza un valor límite, la cadena de carga debe cambiarse.

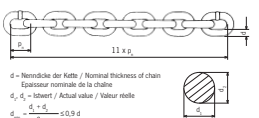

Nominalemente und Verzeichnisformel / Nominal values and wear formula

Material / Material	1600	1600	1600	1600
Stahlfeder / Spring steel	800	1600	3200	8000
Verformungsmaß / Deformation rate	5,0	7,1	9,2	11,3
Stahlfeder / Spring steel	800	1600	3200	8000
Verformungsmaß / Deformation rate	5,0	7,1	9,2	11,3
Stahlfeder / Spring steel	800	1600	3200	8000
Verformungsmaß / Deformation rate	5,0	7,1	9,2	11,3
Stahlfeder / Spring steel	800	1600	3200	8000
Verformungsmaß / Deformation rate	5,0	7,1	9,2	11,3
Stahlfeder / Spring steel	800	1600	3200	8000
Verformungsmaß / Deformation rate	5,0	7,1	9,2	11,3

Mantenimiento de la cadena de carga

El desgaste de la cadena en las aplicaciones se debe, en la mayoría de los casos, a un cuidado insuficiente de la cadena. Con el fin de asegurar una lubricación óptima de las articulaciones, lubricar la cadena regularmente, siempre durante los tiempos de uso, con lubricante untado (p.e., aceite lubricante de engranaje). En entornos que precipitan el desgaste, es decir, en climas húmedos, también puede aplicarse un agente anti-humedad. El agente anti-humedad debe aplicarse antes de la lubricación. La lubricación debe aplicarse a la cadena de carga, se puede prolongar el tiempo de servicio unos 20 hasta 30 veces en comparación con una cadena sin mantenimiento. Durante el proceso de lubricación, desmontar la cadena para que el aceite pueda humedecer las articulaciones desgastadas. Las articulaciones corroídas de forma continua deben ser siempre lubricadas, lo contrario se prolongará un desgaste muy alto de la superficie.

No se debe lubricar solamente el exterior de la cadena, pues así no se garantiza que se forme una capa de lubricante en las partes de desgarro.

En caso de recorrido constante de elevación de la cadena, tener en cuenta, en particular, el margen de cambio del movimiento de elevación al bajar.

Tener en cuenta que la cadena está lubricada en su totalidad; incluso la parte de la cadena que se encuentra en la carcasa del elevador.

Limpiar la suciedad de las cadenas con petróleo o agentes similares. No limpiar la cadena en ningún caso.

Después del proceso de lubricación, comprobar también el estado del desgaste de la cadena.

ATENCIÓN: Tener cuidado con lo que entre lubricante en el espacio de los frenos. Esto podría conllevar fallo de los frenos.

Cambio de la cadena de carga

En caso de daños o deformaciones visuales, como máximo al alcanzar su momento de cambio, sustituir la cadena de carga por una cadena nueva de las mismas dimensiones y calidad. El cambio de una cadena de carga, que debe reemplazarse, lo realizará solamente un taller especializado y autorizado para ello. Solamente se pueden montar cadenas de carga que el fabricante haya autorizado. En caso de que no se atenga a esta especificación, desaparecerá la garantía de servicio y de calidad con efecto inmediato.

Después del cambio de la cadena de carga, se debe comprobar el funcionamiento del elevador.

ATENCIÓN: El cambio de la cadena de carga tiene que documentarse.

Inspección de una eslinga

Tirar de la cadena nueva solamente en estado sin carga.

Se requiere un personal autorizado para el montaje de la cadena de carga. Se puede fabricar una pieza del estacion de cadena existente de las mismas dimensiones si se extrae uno nuevo. En este caso, la longitud de la parte saliente tiene que corresponder, como mínimo, con la fuerza del estacion de cadena.

Desmontar gancho de carga de la cadena vieja y sujeción del estacion abierto de cadena de carga en el extremo suave de la cadena de carga.

Suspender también la cadena de carga nueva y lubricada en el estacion abierto de cadena de carga en el extremo suave de la cadena de carga.

Desmontar gancho de carga de la cadena vieja y sujeción del estacion abierto de cadena de carga en el extremo suave de la cadena de carga.

Desmontar gancho de carga de la cadena vieja y sujeción del estacion abierto de cadena de carga en el extremo suave de la cadena de carga.

Desmontar gancho de carga de la cadena vieja y sujeción del estacion abierto de cadena de carga en el extremo suave de la cadena de carga.

Desmontar gancho de carga de la cadena vieja y sujeción del estacion abierto de cadena de carga en el extremo suave de la cadena de carga.

Desmontar gancho de carga de la cadena vieja y sujeción del estacion abierto de cadena de carga en el extremo suave de la cadena de carga.

Desmontar gancho de carga de la cadena vieja y sujeción del estacion abierto de cadena de carga en el extremo suave de la cadena de carga.

Desmontar gancho de carga de la cadena vieja y sujeción del estacion abierto de cadena de carga en el extremo suave de la cadena de carga.

Desmontar gancho de carga de la cadena vieja y sujeción del estacion abierto de cadena de carga en el extremo suave de la cadena de carga.

Desmontar gancho de carga de la cadena vieja y sujeción del estacion abierto de cadena de carga en el extremo suave de la cadena de carga.

Desmontar gancho de carga de la cadena vieja y sujeción del estacion abierto de cadena de carga en el extremo suave de la cadena de carga.

Desmontar gancho de carga de la cadena vieja y sujeción del estacion abierto de cadena de carga en el extremo suave de la cadena de carga.

Desmontar gancho de carga de la cadena vieja y sujeción del estacion abierto de cadena de carga en el extremo suave de la cadena de carga.

Desmontar gancho de carga de la cadena vieja y sujeción del estacion abierto de cadena de carga en el extremo suave de la cadena de carga.

Desmontar gancho de carga de la cadena vieja y sujeción del estacion abierto de cadena de carga en el extremo suave de la cadena de carga.

Desmontar gancho de carga de la cadena vieja y sujeción del estacion abierto de cadena de carga en el extremo suave de la cadena de carga.

Desmontar gancho de carga de la cadena vieja y sujeción del estacion abierto de cadena de carga en el extremo suave de la cadena de carga.

Desmontar gancho de carga de la cadena vieja y sujeción del estacion abierto de cadena de carga en el extremo suave de la cadena de carga.

Desmontar gancho de carga de la cadena vieja y sujeción del estacion abierto de cadena de carga en el extremo suave de la cadena de carga.

Desmontar gancho de carga de la cadena vieja y sujeción del estacion abierto de cadena de carga en el extremo suave de la cadena de carga.

Desmontar gancho de carga de la cadena vieja y sujeción del estacion abierto de cadena de carga en el extremo suave de la cadena de carga.

Desmontar gancho de carga de la cadena vieja y sujeción del estacion abierto de cadena de carga en el extremo suave de la cadena de carga.

Desmontar gancho de carga de la cadena vieja y sujeción del estacion abierto de cadena de carga en el extremo suave de la cadena de carga.

Desmontar gancho de carga de la cadena vieja y sujeción del estacion abierto de cadena de carga en el extremo suave de la cadena de carga.

Desmontar gancho de carga de la cadena vieja y sujeción del estacion abierto de cadena de carga en el extremo suave de la cadena de carga.

Desmontar gancho de carga de la cadena vieja y sujeción del estacion abierto de cadena de carga en el extremo suave de la cadena de carga.

Desmontar gancho de carga de la cadena vieja y sujeción del estacion abierto de cadena de carga en el extremo suave de la cadena de carga.

Desmontar gancho de carga de la cadena vieja y sujeción del estacion abierto de cadena de carga en el extremo suave de la cadena de carga.

Desmontar gancho de carga de la cadena vieja y sujeción del estacion abierto de cadena de carga en el extremo suave de la cadena de carga.

Desmontar gancho de carga de la cadena vieja y sujeción del estacion abierto de cadena de carga en el extremo suave de la cadena de carga.

Desmontar gancho de carga de la cadena vieja y sujeción del estacion abierto de cadena de carga en el extremo suave de la cadena de carga.

Desmontar gancho de carga de la cadena vieja y sujeción del estacion abierto de cadena de carga en el extremo suave de la cadena de carga.

Desmontar gancho de carga de la cadena vieja y sujeción del estacion abierto de cadena de carga en el extremo suave de la cadena de carga.

Desmontar gancho de carga de la cadena vieja y sujeción del estacion abierto de cadena de carga en el extremo suave de la cadena de carga.

Desmontar gancho de carga de la cadena vieja y sujeción del estacion abierto de cadena de carga en el extremo suave de la cadena de carga.

Desmontar gancho de carga de la cadena vieja y sujeción del estacion abierto de cadena de carga en el extremo suave de la cadena de carga.

Desmontar gancho de carga de la cadena vieja y sujeción del estacion abierto de cadena de carga en el extremo suave de la cadena de carga.

Desmontar gancho de carga de la cadena vieja y sujeción del estacion abierto de cadena de carga en el extremo suave de la cadena de carga.

Desmontar gancho de carga de la cadena vieja y sujeción del estacion abierto de cadena de carga en el extremo suave de la cadena de carga.

Desmontar gancho de carga de la cadena vieja y sujeción del estacion abierto de cadena de carga en el extremo suave de la cadena de carga.

Desmontar gancho de carga de la cadena vieja y sujeción del estacion abierto de cadena de carga en el extremo suave de la cadena de carga.

Desmontar gancho de carga de la cadena vieja y sujeción del estacion abierto de cadena de carga en el extremo suave de la cadena de carga.

Desmontar gancho de carga de la cadena vieja y sujeción del estacion abierto de cadena de carga en el extremo suave de la cadena de carga.

Desmontar gancho de carga de la cadena vieja y sujeción del estacion abierto de cadena de carga en el extremo suave de la cadena de carga.

Desmontar gancho de carga de la cadena vieja y sujeción del estacion abierto de cadena de carga en el extremo suave de la cadena de carga.

Desmontar gancho de carga de la cadena vieja y sujeción del estacion abierto de cadena de carga en el extremo suave de la cadena de carga.

Desmontar gancho de carga de la cadena vieja y sujeción del estacion abierto de cadena de carga en el extremo suave de la cadena de carga.

Desmontar gancho de carga de la cadena vieja y sujeción del estacion abierto de cadena de carga en el extremo suave de la cadena de carga.

Desmontar gancho de carga de la cadena vieja y sujeción del estacion abierto de cadena de carga en el extremo suave de la cadena de carga.</

INSPECTIE VOOR WERKAANVALG

Voer elk gebrek uit naar de apparatist die ophanging, uitzetting en draagstructuur op zijn gebrek gebreken en fouten, zoals vervormingen, scheuren, slijtage en corrosie controleren. Hiernaast de rem controleeren en of de takel en de takel coreet zijn ingehangen.

Controle van de remwerking

Voor werkzaam, controleer altijd de werking van de rem:
 • Om dit te doen, trek of een last en laat deze weer laten zakken/onstappen over een korte afstand. Wanneer de handleiding wordt losgelaten, moet de last in een korte periode gestopt worden.
 Deze controle is er om voor te zorgen dat ook bij temperaturen onder 0 ° C, de remactief niet is erom. Het gaat om de terminale teemaat, voordat er verder wordt gewerkt.

LET OP: Als de rem niet goed werkt, moet het apparaat onmiddellijk buiten gebruik worden gesteld en de fabrikant moet in kennis worden gesteld!

Inspectie van het aansluitpunt

Het bevestigingspunt voor de takel moet zo gekozen worden, dat de draagconstructie waar het aan gemonteerd moet worden voldoende stabiel biedt en dat de te vervoeren lasten veilig openen kunnen worden. Zorg ervoor dat het apparaat ook draagstructuur zijn kan bewegen, aangezien er anders constructieafbreuk extra last wordt toegevoegd.
 De keuze en berekening van de geschikte draagstructuur zijn de verantwoordelijkheid van het bedrijf dat het apparaat bezit.

Inspectie van de lasfitting

Inspectie van lasfitting op voldoende spanning, externe gebreken, vervormingen, scheurtjes, slijtage en corrosie

Inspectie van het kettinginrichting

Het kettinginrichting moet altijd worden bevestigd aan het losse uiteinde van de onbelaste streng. Deze mag niet verliest of beschadigd zijn.

Inspectie van de boven- en onderhaak

De boven- resp. onderhaak moet op scheren, vervormingen, beschadigingen, slijtage en corrosie gecontroleerd worden. De veiligheidsbelasting moet vrij kunnen bewegen en volledig functioneren.

Inspectie van de kettingloop in het onderblok

Alle apparaten met twee of meer kettinglussen moeten worden gecontroleerd voordat het eerste gebruik om ervoor te zorgen dat de werking van de apparaten is veilig. Bij takels met twee of meer strengen kunnen de kettingen worden vervaardigd als het onderblok omgeslagen is. Bij het veranderen van de ketting, controleer dat de kettingloop juist is. De schalmassen moeten naar buiten wijzen. Plaats alleen kettingen die toepassen zijn door de fabrikant. Het niet respecteren van deze specificaties zal tot geluid hebben dat de garantie met onmiddellijke ingang vervalt.

Functionele test

Voor de ingebruikname moet de goede werking van de kettingaandrijving worden getest in onbelaste toestand.

FUNCTIE/GEbruIK

Installeer, onderhoud en gebruik

De personen belast met de installatie, het onderhoud of het onafhankelijk gebruik van de hijsinstallatie moeten voldoende kennis van de werking van de apparaten. Deze personen moeten specifiek voor de installatie, het onderhoud en het gebruik worden aangewezen door het bedrijf. Bovendien moeten ze bekend zijn met de geldende veiligheidsvoorschriften.

Kettingrijg

De schakelloop in neutrale stand zetten. De lasfitting kan nu snel in beide richtingen worden getrokken en op voorspanning gebracht worden.

LET OP: De minimale last nodig voor het automatisch sluiten van de rem is tussen de 30 en 45 kg.

Last hieven

De schakel op "op" ("↑") zetten en zet deze vast (afb. 1). Bedien de schakel in een pompsnelheid. Als het gewicht wordt onderbreken terwijl de takel belast is met de schakel en al in de "op"positie (↑) blijven staan.

De last verlagen

De schakel op "down" ("↓") zetten en zet deze vast (afb. 1). Bedien de hendel met een pompsnelheid.

Remverwijderen

Wordt een onder last staande takel ineens ontlast bv. door het optillen van de last of met remmen ontbreken zonder dat de last is verlaagd vast, dat de rem gesloten blijft. De rem zal ook sluiten wanneer de lasfitting met onderbrek tot strak tegen de behuizing wordt gedrukt.

Een vastzittende rem losmaken

Als de schakel op "down" ("↓") zetten en de hendel handhands draaien. Als de rem erg vast is, wordt de rem losgemaakt door de hendel te slaan.

Yale overlastbeveiliging (optie)

De overlastbeveiliging is ingesteld op ca. 20% (± 15%) overbelasting. Het instellen mag alleen worden uitgevoerd door een bevoegd persoon. Wanneer de maximale belasting wordt overschreden, wordt de overlastbeveiliging geactiveerd en voorkomt verder heffen van de last. Deze later zalken blijft mogelijk.

INSPECTIES, ONDERHOUD EN REPARATIE

Volgens bestaande nationale wetten voorschriften ter voorkoming van ongevallen, resp. veiligheidsvoorschriften moeten hijsinstallaties

- overeenkomstig de eisenbeoordeling van de gebruiker,
 - voor de eerste inspectie, en
 - voor het optrekken in gebruik nemen na buitengebruikstelling.
- De fundamentele vereisten zijn:
- i.t.g. minstens 1 x per jaar door een bevoegd persoon gecontroleerd worden.

LET OP: Bij bepaalde gebruiksomstandigheden (bijv. bij aanvalsen) kunnen kortere periodes tussen de controles noodzakelijk maken.

Reparatiewerkzaamheden mogen alleen door werkplaatsen die originele Yale onderdelen gebruiken uitgevoerd worden. De controle (in wezen zicht- en/of controle) dient te worden uitgevoerd op een week of twee na de veiligheidsinrichtingen evenals op de toestand van het apparaat, draagmiddel, uitzetting en draagconstructie met betrekking tot beschadiging, slijtage, corrosie of andere veranderingen.

De ingebruikname en de periodieke controles moeten geproduceerd worden (bijv. in het OMC-voorschrift). Zie hiervoor ook de onderhouds- en inspectie-instructies op bladzijde.

Op verzoek dienen de uitkomsten van de controle en de desondanks van de uitgevoerde reparaties bewaard te worden. Bij controle (in wezen zicht- en/of controle) dient te worden uitgevoerd op een week of twee na de veiligheidsinrichtingen evenals op de toestand van het apparaat, draagmiddel, uitzetting en draagconstructie met betrekking tot beschadiging, slijtage, corrosie of andere veranderingen.

Laadconstructies moeten worden bijgewerkt om gesloten te voorkomen. Alle bewegende delen en glijvlakken moeten licht worden gesmeerd. Bij sterke vervuiling het apparaat reinigen.

Niet uiterlijk 10 jaar moet het apparaat grondig geïnspecteerd worden. Controleer met name de afmetingen van de lasfitting en de boven- en onderhaak.

LET OP: Na het veranderen van componenten is het verplicht een aansluitende controle door een bekwam persoon over te laten voeren.

Inspectie van de lasfitting (naar DIN 688-5)

Lasfittingen moeten (naarlijk worden gecontroleerd op mechanische beschadigingen, naar in ieder geval na elke 500 gebruikers. Controleer de lasfitting op voldoende spanning, externe defecten, vervormingen, oppervlakteschades, slijtage en corrosie. Een schafmeting moet worden genomen als de originele nominale dikte "d" van de draad met de meeste slijtage met meer dan 10% is afgenomen of als de ketting met 5% is uitgerekt over een stuk "l" van 3% over 11 streken (1 in 3). Nominale afmetingen en slijfmetingen staan aangegeven in tabel 2. Als een van de lmeten is bereikt moet de ketting worden vervangen.

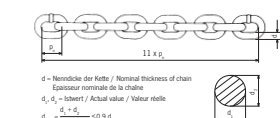

Nominale waarden en Verwachtingen / Nominal values and wear limitation

Yale®	Normale	Normale	Normale	Normale	
Ruimtebreedte / Normale	Normale	Normale	Normale	Normale	
Ruimtebreedte / Normale (Chaine / maillon)	[mm]	800	1600	3200	6300
Yale®	[mm]	5,6 x 17,1	7,1 x 21	8,6 x 27,2	8,6 x 27,2
Draaddikte / Draad / Grade	[mm]	1	1	1	1
Ontspanning / Diameter / Diameter	[mm]	5,0	7,1	9,0	9,0
Ontspanning / Diameter / Diameter	[mm]	5,0	6,4	8,1	8,1
Tekening / Plaat / Drawing	[mm]	17,8	21,0	27,2	27,2
Tekening / Plaat / Drawing	[mm]	17,8	22,1	28,6	28,6
Wolfgang / Lengte / Length	11 x [mm]	167,0	210,0	268,0	268,0
Wolfgang / Lengte / Length	11 x [mm]	162,0	207,0	262,0	262,0

Onderhoud van de lasfitting

In de meeste gevallen is slijtage aan schakelen, waar ze elkaar raken, veroorzaakt door slecht onderhoud van de ketting. Om een optimale slijtage van de ketting te bereiken moet deze regelmatig en in verhouding met het gebruik worden geïnspecteerd met een kruisnede (d.v. versnellingsbakketting). Gebruik een droog smeermiddel, bv. PTFE spray, in een laaggevoelig omringingsmilieu. Het is raadzaam om de draad van de draad van de lasfitting kan de levensduur van de ketting 20 tot 30 maal worden verlengd ten opzichte van een niet onderhouden ketting.

De ketting moet in onbelaste toestand gesmeerd worden zodat de olie tussen de contactpunten kan komen, anders zal de ketting sneller slijten.

Het is niet toegestaan de ketting te reinigen met petroleum of een gelijk soort product, verwarm root de ketting.

Tijdens het smeren ook de ketting controleer op slijtage.

LET OP: Zorg ervoor dat geen smeermiddel in de remhuis komt. De rem kan hierdoor uitvallen.

De lasfitting vervangen

De lasfitting moet worden vervangen door een nieuwe ketting van dezelfde afmetingen en kwaliteit als de sprake is van zichtbare schade of vervormingen, maar op zijn laatste of als de slijtage bereik is. Een lasfitting die afgevoerd is mag alleen worden vervangen door een erkende en gespecialiseerde werkplaats. Plaats alleen kettingen die toepassen zijn door de fabrikant. Het niet respecteren van deze specificaties zal tot gevolg hebben dat de garantie met onmiddellijke ingang vervalt.

OPMERKING: Het vervangen van de lasfitting moet gedocumenteerd!

Takel met enkele streng

• Monteer alleen een nieuw ketting in onbelaste toestand.
 • Als de oude ketting is nodig als gereedschap. Deze kan worden verkregen door een stuk van een schakel met dezelfde afmetingen vast te slijpen met behulp van een haakse slijper. Het weggeslepen stuk moet minstens dezelfde lengte hebben als de dikte van de schakel.

• Vervang de lasfitting van de oude lasfitting en hang de gepoende schakel aan het losse eind van de lasfitting.
 • Hang de nieuwe, gesmeerde lasfitting in de gepoende schakel en trek hem door de takel (draai het handwiel met de klok mee).
 • De ketting niet vervaardigd inbouwen. De lassen moeten naar buiten wijzen op het kettinginrichting.

• Als de oude ketting door de takel is getrokken kan hij worden verwijderd samen met de gepoende schakel en de haak kan worden bevestigd aan de nieuwe lasfitting die niet is gemonteerd.
 • Vervang de kettingstoper van het losse kettingeinde van de oude, vervangen lasfitting en maak hem vast aan de nieuwe lasfitting die niet is gemonteerd.

LET OP: De kettingstoper moet altijd aan het losse einde van de ketting (onbelaste streng) worden bevestigd!

Takel met meerdere strengen

LET OP: Alleen de nieuwe ketting trek het onderblok trekken als deze onbelaste is, anders kan het onderblok vallen wanneer de lasfitting losgemaakt wordt. Letseivaar!

• Een gepoende schakel is nodig als gereedschap. Deze kan worden verkregen door een stuk van een schakel met dezelfde afmetingen vast te slijpen met behulp van een haakse slijper. Het weggeslepen stuk moet minstens dezelfde lengte hebben als de dikte van de schakel.
 • Maak de belaste kettingen los van het huis van de takel of het onderblok (afhankelijk van het model).
 • Hang de gepoende open schakel in los van het loshangend lasfittingeinde.
 • Hang de nieuwe, gesmeerde lasfitting in de gepoende schakel en trek hem door het onderblok en de takel (draai het handwiel met de klok mee).
 • De ketting niet vervaardigd inbouwen. De lassen moeten naar buiten wijzen op het kettinginrichting.
 • Als de oude ketting door de takel is getrokken kan hij worden verwijderd samen met de gepoende schakel.
 • Bevestig de nieuwe belaste streng in de nieuwe lasfitting aan het huis/frame van aan het onderblok (afhankelijk van het model) van de takel.
 • Bevestig de kettingstoper aan het losse einde van de nieuwe lasfitting.

LET OP: Het losse einde van de onbelaste streng moet altijd aan de kettingtoestop bevestigd worden.

Inspectie van de last- en bovenhaak.

De haak moeten worden geïnspecteerd op vervorming, schade, oppervlakteschades, slijtage en corrosie als nodig, maar ten minste eenmaal per jaar. Door bepaalde gebruiksomstandigheden moet de keuringstrequentie mogelijk korter zijn. Hakken, die na het heffen niet meer sluiten te voldoen, moeten worden vervangen door nieuwe. Lassen aan de haak, bijvoorbeeld voor de reparatie van slijtage en scheuren, is niet toegestaan.

Een last of draagmiddel moet worden vervangen als de mangenschap meer dan 10% is toegenomen of als de draad van de afmetingen door slijtage met meer dan 5% zijn afgenomen. De nominale waarden en grenswaarden voor slijtage zijn te vinden in tabel 3. Wanneer een van de grenswaarden is bereikt, moeten de onderdelen worden vervangen.

LET OP: Het losse einde van de onbelaste streng moet altijd aan de kettingtoestop bevestigd worden.

Inspectie van de last- en bovenhaak.

De haak moeten worden geïnspecteerd op vervorming, schade, oppervlakteschades, slijtage en corrosie als nodig, maar ten minste eenmaal per jaar. Door bepaalde gebruiksomstandigheden moet de keuringstrequentie mogelijk korter zijn. Hakken, die na het heffen niet meer sluiten te voldoen, moeten worden vervangen door nieuwe. Lassen aan de haak, bijvoorbeeld voor de reparatie van slijtage en scheuren, is niet toegestaan.

Een last of draagmiddel moet worden vervangen als de mangenschap meer dan 10% is toegenomen of als de draad van de afmetingen door slijtage met meer dan 5% zijn afgenomen. De nominale waarden en grenswaarden voor slijtage zijn te vinden in tabel 3. Wanneer een van de grenswaarden is bereikt, moeten de onderdelen worden vervangen.

LET OP: Het losse einde van de onbelaste streng moet altijd aan de kettingtoestop bevestigd worden.

Inspectie van de last- en bovenhaak.

De haak moeten worden geïnspecteerd op vervorming, schade, oppervlakteschades, slijtage en corrosie als nodig, maar ten minste eenmaal per jaar. Door bepaalde gebruiksomstandigheden moet de keuringstrequentie mogelijk korter zijn. Hakken, die na het heffen niet meer sluiten te voldoen, moeten worden vervangen door nieuwe. Lassen aan de haak, bijvoorbeeld voor de reparatie van slijtage en scheuren, is niet toegestaan.

Een last of draagmiddel moet worden vervangen als de mangenschap meer dan 10% is toegenomen of als de draad van de afmetingen door slijtage met meer dan 5% zijn afgenomen. De nominale waarden en grenswaarden voor slijtage zijn te vinden in tabel 3. Wanneer een van de grenswaarden is bereikt, moeten de onderdelen worden vervangen.

LET OP: Het losse einde van de onbelaste streng moet altijd aan de kettingtoestop bevestigd worden.

Inspectie van de last- en bovenhaak.

De haak moeten worden geïnspecteerd op vervorming, schade, oppervlakteschades, slijtage en corrosie als nodig, maar ten minste eenmaal per jaar. Door bepaalde gebruiksomstandigheden moet de keuringstrequentie mogelijk korter zijn. Hakken, die na het heffen niet meer sluiten te voldoen, moeten worden vervangen door nieuwe. Lassen aan de haak, bijvoorbeeld voor de reparatie van slijtage en scheuren, is niet toegestaan.

Een last of draagmiddel moet worden vervangen als de mangenschap meer dan 10% is toegenomen of als de draad van de afmetingen door slijtage met meer dan 5% zijn afgenomen. De nominale waarden en grenswaarden voor slijtage zijn te vinden in tabel 3. Wanneer een van de grenswaarden is bereikt, moeten de onderdelen worden vervangen.

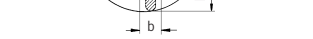

Haken / Haken / Hook dimensions / Dimensions du crochet	800	1600	3200	6300	
Halvopening / Hook opening	[mm]	24,0	31,0	35,0	46,0
Overloop / Hook height	[mm]	28,4	34,1	38,5	50,6
Max. Halvopening / Hook width	[mm]	13,0	20,0	24,0	43,0
Langste van de crochets	[mm]	12,4	19,0	22,8	40,9
Max. Halvopening / Hook height	[mm]	21,0	27,0	30,0	53,0
Hoogte van de crochets	[mm]	22,0	28,7	34,7	58,4

Tab. 3

Inspectie van de rem
 Onmiddellijk contact opnemen met de fabrikant, als onregelmatigheden worden vastgesteld (bijv. defecte remschijven). Alle onderdelen van de rem moeten worden gecontroleerd op slijtage, beschadiging, vervuiling door oververhitting en op functioneelheid.

Reparaties mogen alleen door erkende en gespecialiseerde werkplaatsen worden uitgevoerd die gebruikmaken van originele reserveonderdelen van Yale.

Na een reparatie of lange periode zonder gebruik moet de takel opnieuw worden gekeurd voor ingebruikname.

De keuringen moeten worden getuineerd door de eigenaar.

TRANSPORT, OPSLAG EN VERWIJDERING

Bij het vervoer van het apparaat moeten de volgende punten in acht worden genomen:

- Naact met het apparaat gelijk, altijd voorzichtig neerzetten.
- De lasfitting op transporten dat deze niet in de knoop kan raken en lassen kan raken.
- Gebruik passende vervoersmiddelen. Dit hangt af van de plaatselijke omstandigheden.

Bij opslag of de tijdelijke buitengebruikstelling van het apparaat moeten de volgende punten in acht worden genomen.

- Bewaar het apparaat op een schone, droge plaats.
- Bescherm het apparaat, met inbegrip van alle bijbehorende onderdelen, tegen vuil, vocht en schade door middel van een geschikte afdekking.
- Bescherm de ketting tegen corrosie.
- Een dunne film smeermiddel moet worden aangebracht op de ketting.

WAARSCHUWING: Zorg er voor dat er zich geen smeermiddel in de remhuis bevindt. De rem kan hierdoor uitvallen.

• Zodat de remschijven kunnen bewegen bij temperaturen onder 0°C moet het apparaat met een gesloten rem opgeslagen worden. Hiervoor de kettingstoper op heffen (↑) onder de rem (bedienend terwijl de lasfitting wordt vastgehouden).

• Als het apparaat weer in gebruik wordt genomen na een periode van buitengebruikstelling moet deze opnieuw worden gekeurd door een bevoegd persoon.

Verwijdering:

Na de definitieve buitengebruikstelling van het apparaat, deze compleet of in delen recyclen en, indien van toepassing, de gebruiksaanwijzing op heffen (↑) en overeenstemming met de wettelijke bepalingen verwijderen.

Meer informatie en downloadbare handleidingen zijn beschikbaar op www.cmco.eu

Beschrijving	Deurlijst	Deurlijst
1 Tugketting	1 Top hook	1 Crochet de suspension,
2 Schakel/haak	2 With safety latch	2 Ingal de sécurité
3 Geluise	2 Huising	2 Carter
3 Laatste draad	3 Laatste draad	3 Chaîne de descente
4 Bovenhaak	4 Bovenhaak	4 Meule
5 Lasfitting	5 Lasfitting	5 Crochet de montage,
5 Schakel/haak	5 Schakel/haak	5 Ingal de sécurité
6 Handwiel	6 Handwiel	6 Volant de manoeuvre
7 Schakel/haak	7 Plaat met laaier	7 Levain de manoeuvre
8 Handwiel	8 Handwiel	8 Levain de manoeuvre
9 Handwiel	9 Handwiel	9 Arrêt de chaîne

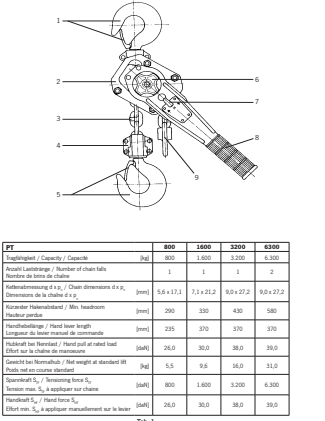

Tab. 1

POZOR: Ak brada nefunguje správne, zariadenie je potrebné ihneď vyvadiť z prevádzky a je potrebné kontaktovať výrobcu!

Kontrola zavesného haku
Zavesný hák pre zdvihacie zariadenie je potrebný zvyčaj tak, aby kolo nesla konštrukcia, na ktorú bude zariadenie pripnuté, dostatočne stabilná a nepodliehajúci žijí mohli byť bezpečne. Zariadenie sa s zariadením musia pohybovať voľne tak, aby nepodliehali neprávnemu namáhaniu.

Zariadenie sa s zariadením musia pohybovať voľne tak, aby nepodliehali neprávnemu namáhaniu.

Za výber a výpočet vhodnej nosnej konštrukcie je zodpovedná užívateľská spoločnosť.

Kontrola brannej reťaze
Skontrolujte reťaz, či je správne namontovaná a vizuálne ju prehľadajte, či sa na nej nenachádzajú závažné, deformácie, línny, opotrebenie či porušenia materiálu.

Kontrola koncového dorazu reťaze
Koncový doraz reťaze musí byť vždy upravený na konci voľného konca reťaze. Nesmie byť opotrebený, ani neprávně učený.

Kontrola nosného a branneho haku
Vizujú, rezať nazhľad je potrebné skontrolovať či nie je prasknutý, deformovaný, poškodený, opotrebený, alebo nesmie zrnitý korozie. Bezpečnostná púška sa musí pohybovať voľne a byť úplne funkčná.

Kontrola vodiacich reťazí v spodnej kládke
Vizujú zariadenia s dvomi alebo viacerými prameňmi reťazí je pred začatím práce potrebné skontrolovať, či reťaz nie sú zamotané, alebo prekrútené. Je možné, že reťaz bude úplne splátená, ak bola spodná kládka prečistená.

Pri výmene reťazí sa uistiť, že je vedená správne. Zvary na reťazi musia smerovať smerom od kládky.
Používajte len brannej reťaze, ktoré boli schválené výrobcom. Nasledkom neodporúčania môžu poškodenia byť zriedkavo prijateľné.

Kontrola funkčnosti
Pred uvedením zariadenia do prevádzky skontrolujte funkčnosť vedenia reťazí v nezafixovanom stave.

POUŽITIE

Montáž, údržba, obsluha
Pracovník určený na montáž, údržbu, alebo nezávislý obsluhu zdvihacieho zariadenia musí absolvovať príslušné školenie a musa by k týmto likom kvalifikovaný. Spôsobilnosť musí byť pravidelne špeciálne overená a musa by obzvlášť zabezpečením vo všetkých bezpečnostných podmienkach knjižky k tomu zariadeniu používať.

Uvoľnenie reťazí
Očiste reťaznú páčku páky do neutrálneho (stredného) polohy. Reťaz môžete rezať voľne tak, že v oboch smeroch a rýchlo nastavíte hák do požadovanej polohy.

POZOR: Minimálna hmotnosť bremena pre aktivovanie brady je 30-45 kg

Zdvih bremena
Očiste reťaznú páčku do zdvihovej polohy "1".
Otvárateľnú kľučku vizujú pohybovať a vizujú, až sa zablokuje zaťaženie, bez toho, že by sa nim práve manipulovalo, musí rudiaca páčka zostať v zdvihovej polohe "1".

Spustenie bremena
Očiste reťaznú páčku do spúšťacej polohy "1" a zablokujte ju.
Bremeno spustíte kľučkou pohybom páky.

Blokovanie brady
Ak sa zdvihacie zariadenie, ktoré je pod zaťažením zrzu uvoľní, alebo nastane snudný pohyb bremena, brada sa s bezpečnostných dôvodov zablokuje. Ak sa kládka zafixuje silno prílišne k telesu zdviháku, brzdzenie sa objaví teč z dôvodu, aby sa teleso zdviháku nepohybulo.

Uvoľnenie zablokovaní brady
Očiste reťaznú páčku do spúšťacej polohy "1". Razantným pohybom rudiacej páky uvoľníte bradu. Ak je brada bloková extrémne silno, musí byť uvoľnená úderom na páku.

Zariadenie proti pretiahnutiu (výskok prvku)
Zariadenie proti pretiahnutiu je nastavované na 25% (a 15%) pretiahnutia. Jeho nastavenie môže byť prevádzkane len kvalifikovanou osobou.
V prípade pretiahnutia sa ochranné zariadenie aktivuje a zmenzuji zdvih, spustenie bremena je možné.

KONTROLA, ÚDRŽBA A OPRAVA
Pred prácou na prevenciu zranení, ktoré sú spôsobené zariadením, bezpečnostných predpisov resp. predpisov na prevenciu zranení, ktoré sú spôsobené zariadením skontrolujte:
- u súdne s odbornou ruku užívateľskej spoločnosti;
- pred uvedením do prevádzky;
- Pred opätovným uvedením do prevádzky po odstavení;
- do vykonávaných zmenách;
- minimálne raz ročne, prehládka vykonávaná osobou zodpovedajúcou.

POZOR: Pracovné podmienky (napr. používanie v zinkových úhrutách krátko iných predlžiek).

Operavy smú byť prevádzkane len špeciálnou osôbkou, ktorá používa originálne náhradné diely VALE. Prehládka (pozorovacia prvky) zariadenia vizujú prehládka (odporúčajú) funkčnosť musí byť, či sú všetky bezpečnostné prvky kompletne a žne funkčné, musí zahnuť stá zariadenia, závesu, príslušenstva a podpornej konštrukcie, s ohľadom na poškodenie, opotrebenie, alebo iné zmeny.

Oprehládka pred uvedením do prevádzky a opätovnej prehládke je potrebné spraviť záznam (napr. vyšetrenie o zhode OMDO).
V prípade potreby musí byť výsledky prehládky overené. Ak zdvihacie zariadenie (od odporúčajú) 11 je opotrebený a podstatná a ak je zdvihacie zariadenie učené k pohybu zdviháku bremena minimálne jedným, alebo viacerými smermi, toto zariadenie je považované za tenar a je potrebné vykonať ďalšie potrebné opatrenia.
Poškodenie tenaru je potrebné oprieť, aby sa zabránilo korozii. Všetky lvy a kľzné časti je potrebné ihneď premazat'. V prípade veľkého znečistenia je potrebné zariadenie očistiť.
Zariadenie potrebuje najneskôr po 10 rokoch generálnu prehládku.
Očividná skontrolujte rozmery brannej reťaze, brannej a nosného haku.
Rozmery porovnajte s údajmi špecifikovanými v tabuľke (Tab. 2, Tab. 3).

POZOR: Po výmene súčiastok je potrebné previesť následnú odbornú prehládku.

Kontrola brannej reťaze
Brannej reťaz je potrebné kontrolovať raz ročne, najneskôr každ po 50 prevádzkových hodinách. Či nevyskazuje neaké mechanické poškodenie. Skontrolujte reťaz či je správne premanžaná, nie je pokrútená, deformovaná prasknutá, opotrebená a nesmie zrnitý korozie.
Reťaz z kľučkovej očky je potrebné vymeniť, ak sa púvodná menová hĺbka 'd' na najspodnejšom článku reťaze znižuje o viac než 10% alebo keď sa reťaz, na vzdialenosť 1 dielka pri predži z 5% alebo na vzdialenosť 11 dielkov (11 x "pn") o 5%.
Menovité hodnoty a medzi opotrebenia zísple v ržišle uvedené tabuľke 2.
Pri prekročení reaktor z medzných hodnôt je brannej reťaz nutné ihneď vymeniť!

Oprehládka pred uvedením do prevádzky a opätovnej prehládke je potrebné spraviť záznam (napr. vyšetrenie o zhode OMDO).
V prípade potreby musí byť výsledky prehládky overené. Ak zdvihacie zariadenie (od odporúčajú) 11 je opotrebený a podstatná a ak je zdvihacie zariadenie učené k pohybu zdviháku bremena minimálne jedným, alebo viacerými smermi, toto zariadenie je považované za tenar a je potrebné vykonať ďalšie potrebné opatrenia.
Poškodenie tenaru je potrebné oprieť, aby sa zabránilo korozii. Všetky lvy a kľzné časti je potrebné ihneď premazat'. V prípade veľkého znečistenia je potrebné zariadenie očistiť.
Zariadenie potrebuje najneskôr po 10 rokoch generálnu prehládku.
Očividná skontrolujte rozmery brannej reťaze, brannej a nosného haku.
Rozmery porovnajte s údajmi špecifikovanými v tabuľke (Tab. 2, Tab. 3).

POZOR: Po výmene súčiastok je potrebné previesť následnú odbornú prehládku.

Kontrola brannej reťaze
Brannej reťaz je potrebné kontrolovať raz ročne, najneskôr každ po 50 prevádzkových hodinách. Či nevyskazuje neaké mechanické poškodenie. Skontrolujte reťaz či je správne premanžaná, nie je pokrútená, deformovaná prasknutá, opotrebená a nesmie zrnitý korozie.
Reťaz z kľučkovej očky je potrebné vymeniť, ak sa púvodná menová hĺbka 'd' na najspodnejšom článku reťaze znižuje o viac než 10% alebo keď sa reťaz, na vzdialenosť 1 dielka pri predži z 5% alebo na vzdialenosť 11 dielkov (11 x "pn") o 5%.
Menovité hodnoty a medzi opotrebenia zísple v ržišle uvedené tabuľke 2.
Pri prekročení reaktor z medzných hodnôt je brannej reťaz nutné ihneď vymeniť!

Oprehládka pred uvedením do prevádzky a opätovnej prehládke je potrebné spraviť záznam (napr. vyšetrenie o zhode OMDO).
V prípade potreby musí byť výsledky prehládky overené. Ak zdvihacie zariadenie (od odporúčajú) 11 je opotrebený a podstatná a ak je zdvihacie zariadenie učené k pohybu zdviháku bremena minimálne jedným, alebo viacerými smermi, toto zariadenie je považované za tenar a je potrebné vykonať ďalšie potrebné opatrenia.
Poškodenie tenaru je potrebné oprieť, aby sa zabránilo korozii. Všetky lvy a kľzné časti je potrebné ihneď premazat'. V prípade veľkého znečistenia je potrebné zariadenie očistiť.
Zariadenie potrebuje najneskôr po 10 rokoch generálnu prehládku.
Očividná skontrolujte rozmery brannej reťaze, brannej a nosného haku.
Rozmery porovnajte s údajmi špecifikovanými v tabuľke (Tab. 2, Tab. 3).

POZOR: Po výmene súčiastok je potrebné previesť následnú odbornú prehládku.

Kontrola brannej reťaze
Brannej reťaz je potrebné kontrolovať raz ročne, najneskôr každ po 50 prevádzkových hodinách. Či nevyskazuje neaké mechanické poškodenie. Skontrolujte reťaz či je správne premanžaná, nie je pokrútená, deformovaná prasknutá, opotrebená a nesmie zrnitý korozie.
Reťaz z kľučkovej očky je potrebné vymeniť, ak sa púvodná menová hĺbka 'd' na najspodnejšom článku reťaze znižuje o viac než 10% alebo keď sa reťaz, na vzdialenosť 1 dielka pri predži z 5% alebo na vzdialenosť 11 dielkov (11 x "pn") o 5%.
Menovité hodnoty a medzi opotrebenia zísple v ržišle uvedené tabuľke 2.
Pri prekročení reaktor z medzných hodnôt je brannej reťaz nutné ihneď vymeniť!

Oprehládka pred uvedením do prevádzky a opätovnej prehládke je potrebné spraviť záznam (napr. vyšetrenie o zhode OMDO).
V prípade potreby musí byť výsledky prehládky overené. Ak zdvihacie zariadenie (od odporúčajú) 11 je opotrebený a podstatná a ak je zdvihacie zariadenie učené k pohybu zdviháku bremena minimálne jedným, alebo viacerými smermi, toto zariadenie je považované za tenar a je potrebné vykonať ďalšie potrebné opatrenia.
Poškodenie tenaru je potrebné oprieť, aby sa zabránilo korozii. Všetky lvy a kľzné časti je potrebné ihneď premazat'. V prípade veľkého znečistenia je potrebné zariadenie očistiť.
Zariadenie potrebuje najneskôr po 10 rokoch generálnu prehládku.
Očividná skontrolujte rozmery brannej reťaze, brannej a nosného haku.
Rozmery porovnajte s údajmi špecifikovanými v tabuľke (Tab. 2, Tab. 3).

Oprehládka pred uvedením do prevádzky a opätovnej prehládke je potrebné spraviť záznam (napr. vyšetrenie o zhode OMDO).
V prípade potreby musí byť výsledky prehládky overené. Ak zdvihacie zariadenie (od odporúčajú) 11 je opotrebený a podstatná a ak je zdvihacie zariadenie učené k pohybu zdviháku bremena minimálne jedným, alebo viacerými smermi, toto zariadenie je považované za tenar a je potrebné vykonať ďalšie potrebné opatrenia.
Poškodenie tenaru je potrebné oprieť, aby sa zabránilo korozii. Všetky lvy a kľzné časti je potrebné ihneď premazat'. V prípade veľkého znečistenia je potrebné zariadenie očistiť.
Zariadenie potrebuje najneskôr po 10 rokoch generálnu prehládku.
Očividná skontrolujte rozmery brannej reťaze, brannej a nosného haku.
Rozmery porovnajte s údajmi špecifikovanými v tabuľke (Tab. 2, Tab. 3).

Oprehládka pred uvedením do prevádzky a opätovnej prehládke je potrebné spraviť záznam (napr. vyšetrenie o zhode OMDO).
V prípade potreby musí byť výsledky prehládky overené. Ak zdvihacie zariadenie (od odporúčajú) 11 je opotrebený a podstatná a ak je zdvihacie zariadenie učené k pohybu zdviháku bremena minimálne jedným, alebo viacerými smermi, toto zariadenie je považované za tenar a je potrebné vykonať ďalšie potrebné opatrenia.
Poškodenie tenaru je potrebné oprieť, aby sa zabránilo korozii. Všetky lvy a kľzné časti je potrebné ihneď premazat'. V prípade veľkého znečistenia je potrebné zariadenie očistiť.
Zariadenie potrebuje najneskôr po 10 rokoch generálnu prehládku.
Očividná skontrolujte rozmery brannej reťaze, brannej a nosného haku.
Rozmery porovnajte s údajmi špecifikovanými v tabuľke (Tab. 2, Tab. 3).

Nominálne a nominálne hodnoty / Nominal values and rated values		Výkonové nominálne a limitné údaje			
VALEPT Series		800	1600	3200	6300
Právnostná brzda / Safety brake	max. rýchlosť / Max. speed	0,6 x 1,1	1,1 x 2,1	0,9 x 2,7	1,0 x 2,7
Durabilita / Durability	čas / Time	100	100	100	100
Durabilita / Durability	čas / Time	5,6	7,1	6,0	9,0
Právnostná brzda / Safety brake	čas / Time	5,0	5,4	6,1	9,1
Teplota / Plate / Dimension	D _{max}	17,9	20,9	27,2	32,2
Teplota / Plate / Dimension	D _{min}	17,9	20,1	24,8	28,8
Teplota / Plate / Dimension	D _{max}	17,9	20,1	24,8	28,8
Teplota / Plate / Dimension	D _{min}	17,9	20,1	24,8	28,8
Teplota / Plate / Dimension	D _{max}	17,9	20,1	24,8	28,8
Teplota / Plate / Dimension	D _{min}	17,9	20,1	24,8	28,8
Teplota / Plate / Dimension	D _{max}	17,9	20,1	24,8	28,8
Teplota / Plate / Dimension	D _{min}	17,9	20,1	24,8	28,8
Teplota / Plate / Dimension	D _{max}	17,9	20,1	24,8	28,8
Teplota / Plate / Dimension	D _{min}	17,9	20,1	24,8	28,8
Teplota / Plate / Dimension	D _{max}	17,9	20,1	24,8	28,8
Teplota / Plate / Dimension	D _{min}	17,9	20,1	24,8	28,8
Teplota / Plate / Dimension	D _{max}	17,9	20,1	24,8	28,8
Teplota / Plate / Dimension	D _{min}	17,9	20,1	24,8	28,8
Teplota / Plate / Dimension	D _{max}	17,9	20,1	24,8	28,8
Teplota / Plate / Dimension	D _{min}	17,9	20,1	24,8	28,8
Teplota / Plate / Dimension	D _{max}	17,9	20,1	24,8	28,8
Teplota / Plate / Dimension	D _{min}	17,9	20,1	24,8	28,8
Teplota / Plate / Dimension	D _{max}	17,9	20,1	24,8	28,8
Teplota / Plate / Dimension	D _{min}	17,9	20,1	24,8	28,8
Teplota / Plate / Dimension	D _{max}	17,9	20,1	24,8	28,8
Teplota / Plate / Dimension	D _{min}	17,9	20,1	24,8	28,8
Teplota / Plate / Dimension	D _{max}	17,9	20,1	24,8	28,8
Teplota / Plate / Dimension	D _{min}	17,9	20,1	24,8	28,8
Teplota / Plate / Dimension	D _{max}	17,9	20,1	24,8	28,8
Teplota / Plate / Dimension	D _{min}	17,9	20,1	24,8	28,8
Teplota / Plate / Dimension	D _{max}	17,9	20,1	24,8	28,8
Teplota / Plate / Dimension	D _{min}	17,9	20,1	24,8	28,8
Teplota / Plate / Dimension	D _{max}	17,9	20,1	24,8	28,8
Teplota / Plate / Dimension	D _{min}	17,9	20,1	24,8	28,8
Teplota / Plate / Dimension	D _{max}	17,9	20,1	24,8	28,8
Teplota / Plate / Dimension	D _{min}	17,9	20,1	24,8	28,8
Teplota / Plate / Dimension	D _{max}	17,9	20,1	24,8	28,8
Teplota / Plate / Dimension	D _{min}	17,9	20,1	24,8	28,8
Teplota / Plate / Dimension	D _{max}	17,9	20,1	24,8	28,8
Teplota / Plate / Dimension	D _{min}	17,9	20,1	24,8	28,8
Teplota / Plate / Dimension	D _{max}	17,9	20,1	24,8	28,8
Teplota / Plate / Dimension	D _{min}	17,9	20,1	24,8	28,8
Teplota / Plate / Dimension	D _{max}	17,9	20,1	24,8	28,8
Teplota / Plate / Dimension	D _{min}	17,9	20,1	24,8	28,8
Teplota / Plate / Dimension	D _{max}	17,9	20,1	24,8	28,8
Teplota / Plate / Dimension	D _{min}	17,9	20,1	24,8	28,8
Teplota / Plate / Dimension	D _{max}	17,9	20,1	24,8	28,8
Teplota / Plate / Dimension	D _{min}	17,9	20,1	24,8	28,8
Teplota / Plate / Dimension	D _{max}	17,9	20,1	24,8	28,8
Teplota / Plate / Dimension	D _{min}	17,9	20,1	24,8	28,8
Teplota / Plate / Dimension	D _{max}	17,9	20,1	24,8	28,8
Teplota / Plate / Dimension	D _{min}	17,9	20,1	24,8	28,8
Teplota / Plate / Dimension	D _{max}	17,9	20,1	24,8	28,8
Teplota / Plate / Dimension	D _{min}	17,9	20,1	24,8	28,8
Teplota / Plate / Dimension	D _{max}	17,9	20,1	24,8	28,8
Teplota / Plate / Dimension	D _{min}	17,9	20,1	24,8	28,8
Teplota / Plate / Dimension	D _{max}	17,9	20,1	24,8	28,8
Teplota / Plate / Dimension	D _{min}	17,9	20,1	24,8	28,8
Teplota / Plate / Dimension	D _{max}	17,9	20,1	24,8	28,8
Teplota / Plate / Dimension	D _{min}	17,9	20,1	24,8	28,8
Teplota / Plate / Dimension	D _{max}	17,9	20,1	24,8	28,8
Teplota / Plate / Dimension	D _{min}	17,9	20,1	24,8	28,8
Teplota / Plate / Dimension	D _{max}	17,9	20,1	24,8	28,8
Teplota / Plate / Dimension	D _{min}	17,9	20,1	24,8	28,8
Teplota / Plate / Dimension	D _{max}	17,9	20,1	24,8	28,8
Teplota / Plate / Dimension	D _{min}	17,9	20,1	24,8	28,8
Teplota / Plate / Dimension	D _{max}	17,9	20,1	24,8	28,8
Teplota / Plate / Dimension	D _{min}	17,9	20,1	24,8	28,8
Teplota / Plate / Dimension	D _{max}	17,9	20,1	24,8	28,8
Teplota / Plate / Dimension	D _{min}	17,9	20,1	24,8	28,8
Teplota / Plate / Dimension	D _{max}	17,9	20,1	24,8	28,8
Teplota / Plate / Dimension	D _{min}	17,9	20,1	24,8	28,8
Teplota / Plate / Dimension	D _{max}	17,9	20,1	24,8	28,8
Teplota / Plate / Dimension	D _{min}	17,9	20,1	24,8	28,8
Teplota / Plate / Dimension	D _{max}	17,9	20,1	24,8	28,8
Teplota / Plate / Dimension	D _{min}	17,9	20,1	24,8	28,8
Teplota / Plate / Dimension	D _{max}	17,9	20,1	24,8	28,8
Teplota / Plate / Dimension	D _{min}	17,9	20,1	24,8	28,8
Teplota / Plate / Dimension	D _{max}	17,9	20,1	24,8	28,8
Teplota / Plate / Dimension	D _{min}	17,9	20,1	24,8	28,8
Teplota / Plate / Dimension	D _{max}	17,9	20,1	24,8	28,8
Teplota / Plate / Dimension	D _{min}	17,9	20,1	24,8	28,8
Teplota / Plate / Dimension	D _{max}	17,9	20,1	24,8	28,8
Teplota / Plate / Dimension	D _{min}	17,9	20,1	24,8	28,8
Teplota / Plate / Dimension	D _{max}	17,9	20,1	24,8	28,8
Teplota / Plate / Dimension	D _{min}	17,9	20,1	24,8	28,8
Teplota / Plate / Dimension	D _{max}	17,9	20,1	24,8	28,8
Teplota / Plate / Dimension	D _{min}	17,9	20,1	24,8	28,8
Teplota / Plate / Dimension	D _{max}	17,9	20,1	24,8	28,8
Teplota / Plate / Dimension	D _{min}	17,9	20,1	24,8	28,8
Teplota / Plate / Dimension	D _{max}	17,9	20,1	24,8	28,8
Teplota / Plate / Dimension	D _{min}	17,9	20,1	24,8	28,8
Teplota / Plate / Dimension	D _{max}	17,9			

ПРОВЕРКА ПЕРЕД ПЕРВЫМ ВЪЕЗДОМ В ЭКСПЛУАТАЦИЮ

Перед первым въездом в эксплуатацию, перед въездом в эксплуатацию после ремонта, а также после ремонта, в котором участвовали специалисты, связанные с несущей конструкцией, перед въездом должно быть проведено специалистом. Данные проверки подтверждают проверку внешнего вида и работоспособности устройств. Такие проверки позволяют убедиться, что грузоподъемное устройство безопасно, установлено надлежащим образом и готово к эксплуатации. Все вышедшие детали и повреждения должны быть устранены.

В качестве специалиста могут выступать, например, мастера производственного или технического обслуживания. Владелец организации имеет право назначить ответственного за проверку, который должен убедиться, что перед въездом в эксплуатацию все оборудование, подлежащее проверке, соответствует требованиям. Перед въездом в эксплуатацию следует протестировать работоспособность цепного привода в ненормальном состоянии.

ПРОВЕРКА ПЕРЕД НАЧАЛОМ РАБОТЫ

Каждый раз перед началом работы следует проверить устройство, а также строп, конструкцию и несущую конструкцию на наличие визуальных дефектов и повреждений, например, деформаций, трещин, износа и коррозии. Помимо этого также следует проверить работу и правильность подключения устройства в строп.

ПРОВЕРКА РАБОТОСПОСОБНОСТИ ТОРМОЗА

Перед началом работы следует убедиться в работоспособности тормозного механизма. Для этого следует прогнать строп на несущем стержне, приподнять его, опустить или наклонить, а затем ослабить тормоз, т. е. разгрузить. При опускании груза строп должен удерживаться в любом положении.

Эта проверка позволяет убедиться, что при температуре ниже 0 °C не произошло срабатывания тормозного диска. Если строп выдерживает не менее двух раз, прежде чем приступить к работе.

ВИНИМАНИЕ: При неполадках в работе тормоза следует незамедлительно прекратить использование устройства и связаться с производителем.

ПРОВЕРКА ТЯЖЕЛЫХ СТРОПОВ

Оба типа стропов грузоподъемного устройства следует выбирать типа тормоза, который не допускает конструкции, на которой оно должно устанавливаться, обладая достаточной стабильностью и выдерживая нагрузку. При этом необходимо обеспечить возможность выравнивания устройств под нагрузку, поэтому в противном случае могут возникнуть дополнительные нагрузки. Выбор и расчеты подходящих несущих конструкций входят в обязанности эксплуатирующей организации.

ПРОВЕРКА ГРУЗОВОЙ ЦЕПИ

Необходимо проверить грузовые цепи на наличие внешних повреждений, трещин, следов износа и коррозии, а также присутствие необходимого количества звеньев.

ПРОВЕРКА КОНЕЦНЫХ ЦЕПИ

Концевые цепи следует обязательно устанавливать на свободном конце цепи. Следы износа должны исключаться, а монтаж должен быть правильным.

ПРОВЕРКА ПОВОСНОГО И ГРУЗОВОГО КИЛКОВ

Поводной или грузовой килк необходимо проверить на наличие трещин, деформаций, повреждений, следов износа и коррозии. Предохранительная защелка должна двигаться легко и свободно в исправном состоянии.

ПРОВЕРКА КОДА ЦЕПИ НИЖНЕЙ ОБЪЕМА

Перед тем как использовать грузоподъемное устройство с цепью или более тяжелой механизмом следует за тем, чтобы грузовая цепь не перемещалась и не выскользнула. При использовании, как правило, необходимо убедиться, что цепь может пропустить переформу, если, например, нижняя цепь переформу.

ПРОВЕРКА РАБОТОСПОСОБНОСТИ

Перед въездом в эксплуатацию следует протестировать работоспособность цепного привода в ненормальном состоянии.

РАБОТА / ИСПОЛЬЗОВАНИЕ

Установка, техническое обслуживание, управление
Устанавливать, обслуживать и самостоятельно использовать грузоподъемное устройство разрешается только лицам, обладающим необходимыми знаниями по устройству. Эксплуатирующая организация должна уведомить их об установке, обслуживании и использовании устройства. Помимо этого оператор должен быть ознакомлен с правилами техники безопасности.

Разблокировка цепи

Устанавливать рычаг переключения в нейтральное положение. Цепь можно тянуть в любом направлении, что позволяет быстро добраться до предельного напряжения грузовой цепи.

ВИНИМАНИЕ: Минимальная нагрузка, необходимая для автоматического срабатывания тормоза, находится в пределах от 30 до 40 кг.

Подъем груза

Перед подъем груза в направлении подыема «1» и зашлюпку. Выбросьте рычажок аварийного тормоза. Если грузоподъемное устройство находится под нагрузкой, оно не используется, и рычаг переключения должен оставаться в положении «1».

Опускание груза

Перед опускания груза в направлении опускания «1» и зашлюпку. Выбросьте рычажок аварийного тормоза.

Заклинивание тормоза

Если при подьеме груза или в ходе демонтажных работ происходит внезапная разблокировка грузоподъемного устройства, а груз находится в положении «1», оператор должен немедленно нажать на кнопку аварийного тормоза. Смыкание тормозного механизма также происходит при торможении грузовой цепи и нижней обмотки относительно корпуса с помощью опускания.

Разблокировка тормозного механизма

Перед опусканием груза в направлении опускания «1» и резово нажать. Если заклинивание occurs серьезно, то его можно устранить путем резкой подачи нагрузки на рычаг.

Защита от перегрузки Уте (упаки)

Защита настроена на срабатывание при перегрузке (примерно 25% [+15]). Насетрыбу выбрасывается защита от перегрузки, чтобы обеспечить дополнительный запас прочности. Максимальное ограничение по весу защиты срабатывает и препятствует дальнейшему подьему груза, однако разрешает опускание.

КОНТРОЛЬ, ОБСЛУЖИВАНИЕ И РЕМОНТ

В соответствии с существующими национальными/международными предписаниями по управлению качеством. Если грузоподъемное устройство используется лицом, данным лицом осуществляется проверка грузоподъемных устройств: с учетом степени опасности, определяемой эксплуатирующей организацией, перед первым въездом в эксплуатацию, перед повторным въездом в эксплуатацию после консервации, после внесения принципиальных изменений, не реже 1 раза в год.

ВИНИМАНИЕ: В определенных условиях применения (например, в запыляемых) может возникнуть необходимость в более частых интервалах проверки.

Ремонт может осуществлять только специализированными мастерами, использующими оригинальные запчасти Yale. В противном (в основном, внешнего вида и работоспособности) ведет также контроль комплектности и эффективности защитных трансформаторов, троса или цепи, состояния опорной конструкции на наличие следов повреждений, износа, коррозии или других изменений.

Вда в эксплуатацию и периодические проверки должны документироваться (например, посредством заводского сертификата CMCO).

Результаты проверок и проведения ремонтных работ надлежит комбинировать образом документировать и предоставлять по требованию. Если грузоподъемное устройство (грузоподъемность от 1 т) установлено на тележке и поворотный строп перемещается в одном или в нескольких направлениях, то установку следует проверять также в качестве риска и при необходимости проводить дополнительные проверки.

Повреждения лакокрасочного покрытия следует устранить во избежание появления коррозии. На все шарнирные элементы и поверхности соединения следует нанести нейтральной щелочи смазку. При сильном загрязнении устройство следует очистить.

Не позднее, чем через 10 лет необходимо провести капитальный ремонт устройства.

ВИНИМАНИЕ: Замена узлов автоматически становится основанием для проведения проверки специалистами.

ПРОВЕРКА ГРУЗОВОЙ ЦЕПИ (согласно DIN 685-5)

Грузовую цепь следует проверять на наличие механических повреждений перед каждым ее входом в эксплуатацию. Если необходимо проверить на наличие износа, деформаций, трещин, следов износа и коррозии, также присутствие необходимого количества звеньев.

Контрольные цепи подлежат замене если их износ превышает 10% от первоначальной длины. При составлении «1» составляет 6%, а на 11 делений (11 x 1) при - 3%.

Имяственные значения для проверки износа приведены в таблице 2. По достижении предельного показателя грузовой цепи следует заменить.

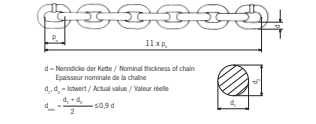

Nominale und Verstehtreibung / Nominal value and wear limit

Typ der Kette / Chain type	800	1000	1200	1600	2000	2500
Rostfrei/Alu / Non-oxidizing / Alu	5,6 x 11,7	7,1 x 21	9,2 x 27	9,2 x 27		
Stahl / Steel						
Durchmesser / Diameter	d _n	5,0	6,4	8,1	10,0	12,5
Teufel / Pitch	P _n	19,0	22,1	26,8	36,0	45,0
Metrlänge / Length	L _n	169,0	210,0	299,0	299,0	360,0
	L _n max.	169,0	209,0	298,0	298,0	359,0

Обслуживание грузовой цепи

Износ цепи в местах соприкосновения шарнирных элементов в значительной мере связан с недостаточным ходом за цепью. Для обеспечения оптимального смазывания цепной цепи следует смазывать через регулярные промежутки времени смазкой с повышенной цепочной способностью (например, трансмиссионное масло). В условиях, способствующих износу, например, при наличии пыли и т.п. следует использовать сухую смазку, например, нефтяной спрей FTTE. Тщательная смазка грузовой цепи может увеличить срок службы в 20-30 раз по сравнению с несмазываемой цепью.

В процессе смазки цепи должна быть в ненормальном состоянии. Это позволяет смазке смазку подвешивать к поверхности цепи. В шарнирах соединенных между собой звеньев всегда должна находиться смазка, в противном случае износа цепи будет больше.

Смазка должна применяться регулярно, в этом случае образование смазочной пленки в шарнирах звеньев не прекращается.

При опускании груза высота подыема цепи, особенно в процессе подъема, в которой осуществляется переключение между режимами подыема и опускания, должна быть равна высоте подыема цепи, особенно в процессе подъема, в которой осуществляется переключение между режимами подыема и опускания.

ВИНИМАНИЕ: Необходимо проследить, чтобы смазка не попала в тормозной механизм. Следствием этого может стать отказ тормоза.

Грузовая цепь

Звенья цепи следует заменить новой цепью того же размера и качества в случае видимых повреждений или износа, а также по истечении срока службы. Замена цепей должна производиться в соответствии с требованиями в авторизованной сервисной мастерской. К установке допускаются только грузовые цепи, разработанные производителем. Несоблюдение данных условий влечет за собой немедленное прекращение действия гарантии.

УКАЗАНИЕ: Процесс замены цепи должен быть задокументирован!

Однорычковое грузоподъемное устройство

Новую цепь необходимо установить в ненормальном состоянии. В качестве вспомогательного средства потребуются разъемное звено грузовой цепи. Его можно использовать, так же вывесив его на звено имеющейся цепи того же размера. При этом длина вырезанного элемента должна быть не меньше половины звена цепи.

- Снять грузовой килк со старой цепи и протестировать звено в свободном килке грузовой цепи.
- Новую смазанную грузовую цепь следует также прикрепить к разъемному звену цепи и подтянуть с помощью подъемного механизма (повернуть маховик по часовой стрелке).
- При установке цепи не переформу. Сварные швы при прохождении по шкелу грузовой цепи должны быть направлены наружу.
- После прохождения старой цепи звеном подъемный механизм ее можно отпустить вместе с разъемным звеном, затем прикрепить грузовой килк к новой цепи.
- Концевые цепи следует снять со старой грузовой цепи и установить на новую цепь.

ВИНИМАНИЕ: Концевые цепи следует обязательно устанавливать на свободном конце цепи.

Смобетивное грузоподъемное устройство

ВИНИМАНИЕ: Новую цепь прикреплять только при ненормальной нижней обмотке, поскольку при опускании грузовой цепи нижняя обмотка может утянуть цепь. Опасность повреждения!

В качестве вспомогательного средства потребуются разъемное звено грузовой цепи. Его можно использовать, так же вывесив его на звено имеющейся цепи того же размера. При этом длина вырезанного элемента должна быть не меньше половины звена цепи.

- Отпустить килк грузовой цепи грузовой цепи от корпуса подъемного механизма или нижней обмотки (в зависимости от модели).
- Вставить подтянутое разъемное звено грузовой цепи в свободный конец грузовой цепи.
- Новую смазанную грузовую цепь следует также прикрепить к разъемному звену цепи и подтянуть с помощью нижнего и подъемного механизма (повернуть маховик по часовой стрелке).
- При установке цепи не переформу. Сварные швы при прохождении по шкелу грузовой цепи должны быть направлены наружу.
- После прохождения старой грузовой цепи звено подъемный механизм ее можно отпустить вместе с разъемным звеном.
- Концы свободной цепи новой грузовой цепи следует закрепить на корпусе цепи или нижней обмотке (в зависимости от модели) грузоподъемного устройства.
- На свободной стороне ненормальной нижней грузовой цепи следует установить концевые цепи.

ВИНИМАНИЕ: Свободный конец ненормальной цепи должен быть обязательно прикреплён к концевой цепи (рис.).

ПРОВЕРКА ГРУЗОВОГО И ПОВОСНОГО КИЛКОВ

Перед опусканием груза в направлении опускания «1» и резово нажать. Если заклинивание occurs серьезно, то его можно устранить путем резкой подачи нагрузки на рычаг.

Крюки, неподвижно согласно результатам проверки в эксплуатации, следует заменить новыми. Запрещается использовать какие-либо сварные работы на крюках, например, с целью устранения следов износа. Подъемные или грузовые крюки подлежат замене, если вес крюка увеличивается на 10 % или если номинальные размеры испытательного износа уменьшились на 5 %. Максимальные значения износа приведены в таблице 3. По достижении одного из предельных значений износа следует заменить.

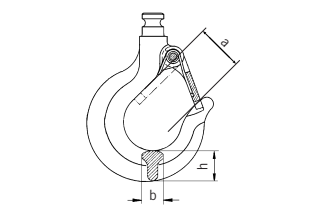

Hakenmaße / Hook dimensions / Dimensions du crochet

Ø	800	1600	3200	6300
Hakenabstand / Hook spacing	a _{min}	24,0	31,0	40,0
Abstand des Schachtels / Distance of the shell	b _{min}	34,1	44,5	56,6
Max. Hakenbreite / Hook width	b _{max}	13,0	20,0	24,0
Max. Hakenhöhe / Hook height	c _{max}	12,4	19,0	22,8
Max. Hakenhöhe / Hook height	d _{max}	21,0	27,0	35,0
Radius des Schachtels / Shell radius	e _{min}	20,0	25,2	34,2

ПРОВЕРКА ТОРМОЗА

В случае нестандартного соединения (например, неисправных фрикционных дисков) механизм следует проверить на наличие следов износа, повреждений, изменение цвета вследствие перегрева и работоспособности. Фрикционные диски следует смазывать от попадания смазки, масла, воды и грязи. Следует убедиться в качестве контакта соединения фрикционного диска.

Ремонт может осуществлять только специализированными мастерами, использующими оригинальные запчасти Yale.

Перед началом работы следует убедиться в работоспособности устройства. Перед началом работы следует протестировать работоспособность цепного привода в ненормальном состоянии.

Инцидентное проведение проверки должно быть документировано эксплуатирующей организацией.

ТРАНСПОРТИРОВКА, ХРАНЕНИЕ, ВЫВОД ИЗ ЭКСПЛУАТАЦИИ И УТИЛИЗАЦИЯ

При транспортировке устройства следует соблюдать следующие пункты: Не ронять и не бросать устройство, опускаясь с высоты. Грузовую цепь следует транспортировать таким образом, чтобы в процессе ее перемещения она не перетянулась.

Следует использовать подходящее средство для транспортировки. Это зависит от конкретных условий.

При хранении или временном выводе из эксплуатации устройства следует соблюдать следующие пункты:

- Устройство следует хранить в чистом и сухом месте.
- Устройство, а также все наружные узлы следует защищать от загрязнения, попадания влаги и повреждений с помощью специального покрытия.
- Крюки следует зашлюпывать от коррозии.
- Цепь следует покрывать тонким слоем смазки.

ВИНИМАНИЕ: Необходимо проследить, чтобы смазка не попала в тормозной механизм. Следствием этого может стать отказ тормоза.

Ввиду возможного обледенения тормозных дисков при температуре ниже 0 °C, устройство следует хранить в закрытом тормозе. Для этого необходимо отключить приводные в положение подыема (1), удерживая грузовую цепь, выполнив ритмично хлопки движением.

После выезда из эксплуатации устройство должно быть проверено комплектности и работоспособности.

Утилизация

Цепь вывеза из эксплуатации детали устройства должны направляться на вторичную переработку в соответствии с местными законодательными предписаниями или утилизироваться.

Все дополнительные информации и инструкции по эксплуатации доступны для скачивания на сайте www.sts.yale.com.

Bezeichnung / Designation	Description / Description	Description / Description
mit Schutzhülse / With safety lock	1	1
2	2	2
3	3	3
4	4	4
5	5	5
6	6	6
7	7	7
8	8	8
9	9	9

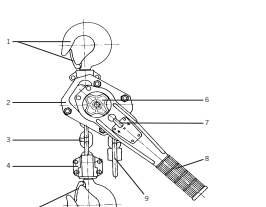

PT	800	1600	3200	6300
Length / Capacité / Capacità	800	1.600	3.200	6.300
Height / Hauteur / Altezza Nombre de brins de chaîne	1	1	1	2
Bed dimensions $S_1 \times S_2$ / Chain dimensions $S_1 \times S_2$ Dimensions de la chaîne $S_1 \times S_2$	(mm) 5,6 x 17,1	7,1 x 21,2	9,0 x 27,2	9,0 x 27,2
Kilowatt / Kilowattstunde / Min. headroom Niveau plafond	(mm) 200	330	430	580
Headheight / Head room length	(mm) 230	370	370	370
Length of lower frame de construction Height des ressorts / Head rail et railé base Écart sur la chaîne de suspension	(mm) 26,0	30,0	36,0	39,0
Capacity des ressorts / Max weight et standard 60 Poids net en contre standard	(kg) 5,9	9,6	16,0	33,0
Equivalent S_{eq} / Suspension force S_{eq} Version max. S_{eq} à appliquer sur chaîne	(kN) 800	1.600	3.200	6.300
Headrail S_{eq} / Head force S_{eq} Écart max. S_{eq} à appliquer manuellement sur le houp	(kN) 26,0	30,0	38,0	39,0

Tab. 1