

## Hebezeug-Wirbeladapter HWA 6 - PK 250

Artikel-Nr: 51287

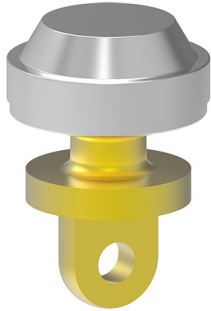

Zum Einbau in Demag-PK 250-Hebezeuge. Komplett mit Original-Demag-Kugellager. Aus hochfest vergütetem Sonderstahl. Geprüft in Anlehnung an DIN EN 1677-1 und DGUV Regel 109-017. Passend für Einstrang-Hakenflaschen und Zweistrang-Unterflaschen. Passend für alle VIP-6mm-Gabelkopf-Bauteile.

## Hebezeug-Wirbeladapter HWA 6 - PK 250

Artikel-Nr: 51287

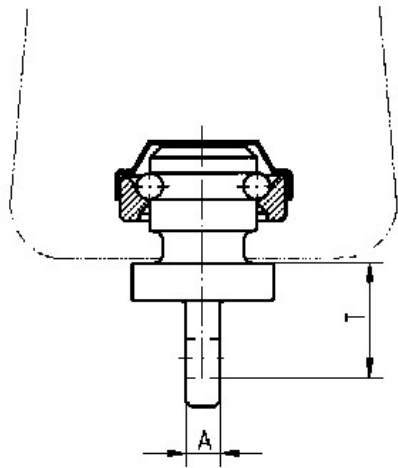

<b>Gewicht</b>	0.12 kg	0.26 lbs
<b>Nenntragf. WLL</b>	250 kg	550 lbs
<b>T</b>	23 mm	29/32"
<b>A</b>	6 mm	15/64"